



Bonjour.

Nous vous félicitons d'avoir fait l'acquisition d'Cozzia CZ-710/Qi SE.

Chez Cozzia, nous savons que chaque corps est unique et en avons tenu compte pour concevoir notre fauteuil de massage. Mais assez à propos de nous, nous sommes là pour vous. Apprendre à utiliser votre nouveau fauteuil est très simple (on l'a conçu ainsi!).

Alors commençons.

Instructions de montage

Le fauteuil de massage CZ-710 est livré en 3 morceaux.



- 1** Ouvrez la boîte 1 et retirez son contenu. Enlevez les matériaux d'emballage. Retirez le fauteuil de sa boîte et ensuite ramassez tous les accessoires et placez-les de côté.



- 2 Ajustez la position du fauteuil.** Utilisez le cordon d'alimentation pour connecter le fauteuil à une source d'alimentation et ensuite activez l'interrupteur. Le fauteuil s'ajuste à sa position par défaut. Débranchez ensuite le cordon d'alimentation.



- 3 Ouvrez le troisième emballage contenant le repose-pieds.** Retirez le repose-pied et retirez la goupille fendue et le boulon et mettez de côté.



- 4 Retirez les goupilles et les boulons du fauteuil.** Identifiez les deux goupilles et les boulons sur la base du fauteuil. Retirez-les et mettez-les de côté, puis retirez les attaches de câble pour libérer la bielle.



- 5 Raccordez le repose-pieds à la base.** Ramenez le repose-pieds à proximité du fauteuil.



6 Branchez les fils au repose-pieds, raccordez les deux connecteurs de câble du repose-pieds et vissez les capuchons. Branchez ensuite le tuyau à air.

Caution: le bouchon doit être vissé lorsque les connecteurs auront été raccordés.



Voici à quoi ressemblent les connecteurs à quatre broches.



Voici à quoi ressemblent les connecteurs à huit broches.



Voici une illustration avec tous les fils connectés.

7 Raccordez complètement le repose-pieds à la base. Ramenez le repose-pieds à proximité du fauteuil. Insérez les articulations du repose-pieds et de la base. Soulevez ensuite le repose-pieds afin d'aligner les trous aux articulations, ensuite insérez le boulon et verrouillez-le avec la goupille (mise de côté).



8 Ouvrez la deuxième boîte contenant les panneaux latéraux. Retirez les planches latérales. Détachez le couvercle du panneau latéral



Voici les deux panneaux latéral.



Voici comment vous détachez le couvercle du panneau latéral.

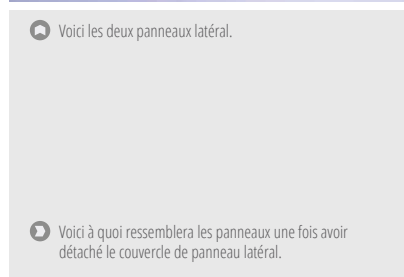

Voici à quoi ressemblera les panneaux une fois avoir détaché le couvercle de panneau latéral.



9 Fixez le panneau latéral. Déplacez les panneaux latéraux près du fauteuil et branchez le tuyau à air.



Voici le serre-câble que vous devez couper



Voici une illustration une fois que vous aurez fixé le vis à double filetage.

- 10 Attachez le panneau latéral droit.** Déplacez le panneau latéral droit près du fauteuil. Faites défiler le tuyau d'air et le fil à travers le trou de la planche latérale. Ensuite, fixez le panneau latéral avec l'écrou et la rondelle.

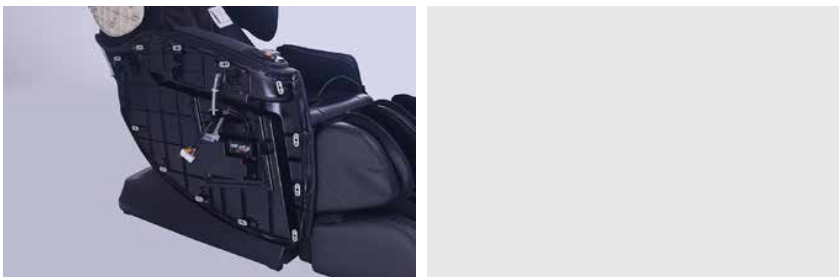

- 11 Connectez tous les fils dans le panneau latéral du côté droit.** Connectez le connecteur du fil et le tuyau d'air à cinq voies au panneau latéral. Ensuite, connectez le tuyau d'air à sens unique.



- 12 Attachez le panneau latéral de gauche.** Répétez les étapes 9, 10 et 11 pour fixer le panneau latéral de gauche au fauteuil. Veuillez noter que le panneau latéral de gauche contient seulement le tuyau d'air à sens unique



- 13** **Assemblez la bande décorative.** Pour commencer, attachez la bande décorative. Ensuite, fixez-la en utilisant les six vis à tête cylindrique à empreinte cruciforme.

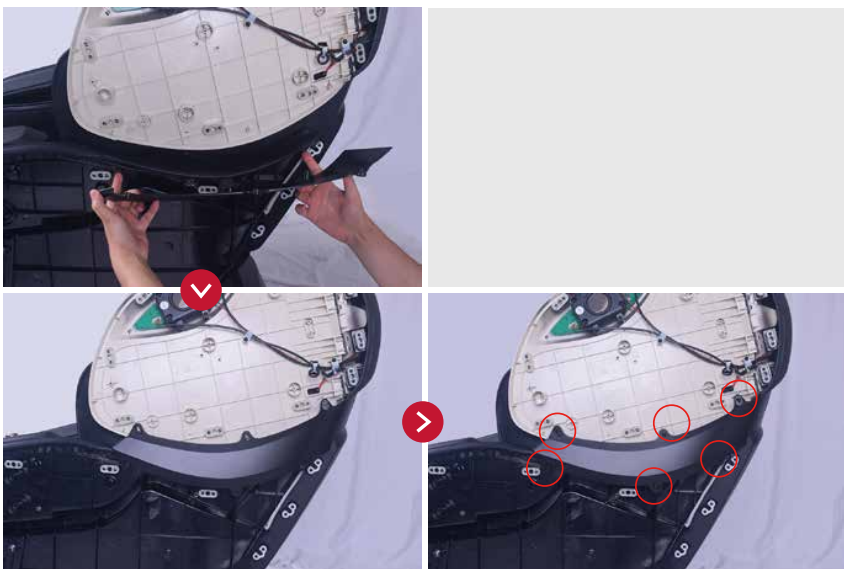

- 14** **Fixez les panneaux latéraux.** Il y a deux piliers sur le panneau latéral et deux piliers sur le couvercle du panneau latéral. Déplacez le couvercle du panneau latéral près du panneau latéral et alignez les joints d'encliquetage. Pincez le panneau latéral inférieur afin de le connecter. Ensuite tapez le bord du couvercle du panneau latéral pour assurer que tous les joints à pression soient enclenchés.



- 15** **Fixez les couvercles des haut-parleurs qui s'attachent avec des boutons-pression.** Fixez d'abord les couvercles latéraux, puis la bande décorative sur le dessus.



- 16** **Fixez le support à télécommande.** Retirez d'abord la vis et ensuite fixez le support de la télécommande sur l'accoudoir. Fixez-le avec l'écrou. Ensuite, attachez le pavé tactile sur le support.



- 17** **Fixez le coussin-dossier au dossier.** Fermez la fermeture éclair sur le dessus du dossier. Ensuite, fixez les élastiques du coussin de dossier au dossier.

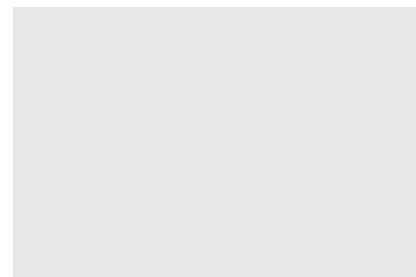

- 18 Attachez le coussin fauteuil.** Fermez les trois fermetures éclair pour fixer le coussin de siège sur la base. Ensuite fermez la fermeture éclair entre le coussin de siège et le coussin de repose-pieds.



- 19 Activez le fauteuil.** Connectez le fauteuil par l'alimentation électrique et mettez l'interrupteur en marche. Le fauteuil sera maintenant prêt à utiliser.



Qi SE

cozzia®

MANUEL D'INSTRUCTION | CZ-710V/Qi SE

Bonjour.

Nous vous félicitons d'avoir fait l'acquisition d'Cozzia Qi SE.

Chez Cozzia, nous savons que chaque corps est unique et en avons tenu compte pour concevoir notre fauteuil de massage. Mais assez à propos de nous, nous sommes là pour vous. Apprendre à utiliser votre nouveau fauteuil est très simple (on l'a conçu ainsi!)

Alors commençons.

TABLE OF CONTENTS

 INTRO	Dimensions	3
	Contenus	4
 Fauteuil	Déplacement et Espace libre	5
	Components	6
	Points de Massage	7
	Spécifications	8
 MASSAGE	Interface	9-12
	Massage programmé	13-18
	Démonstration	19-20
	Massage personnalisé	21-25
	Massage localisé	26-28
	Réglage	29-34
Contrôle vocal	35-42	
 Entretien	Sécurité	43-45
	Instructions de Mise à la Terre	46
	Résolution des Problèmes	46
	Entretien et Rangement	47
	Garantie	47-48

DIMENSIONS

Tout d'abord, amenons votre fauteuil à l'intérieur.

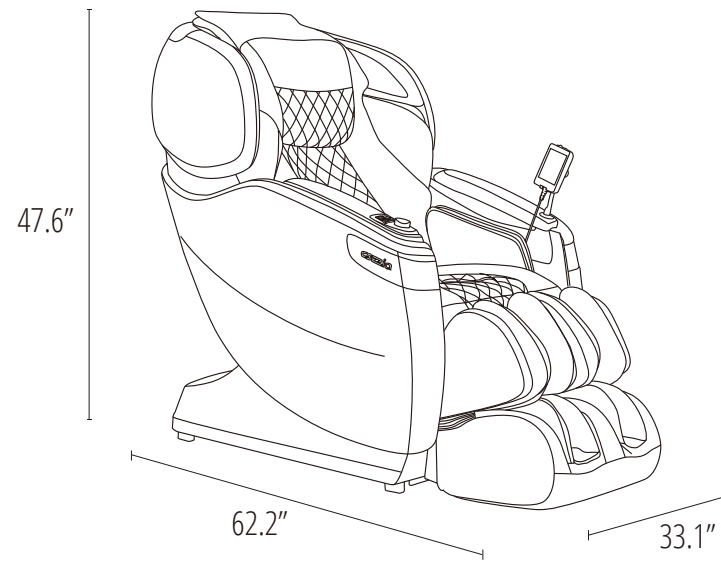

Box 1

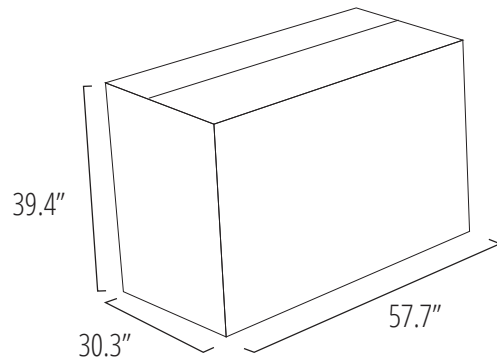

Base&Dossier du siège à fauteuil

Box 2

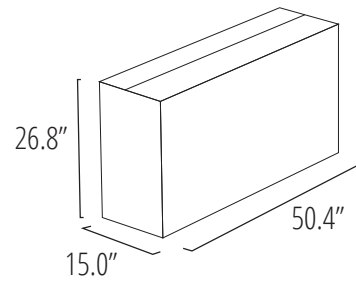

Volet latéral

Box 3

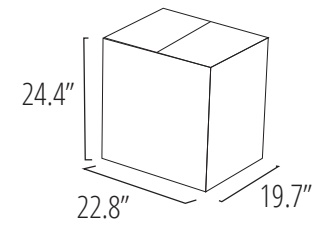

Repose-pieds

CONTENUS

Tout ce dont vous avez besoin pour une expérience relaxante.

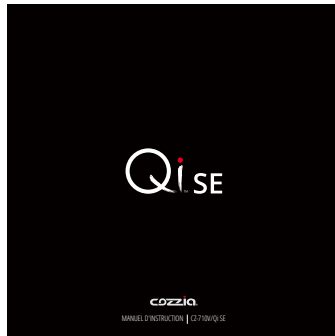

Manuel d'instruction



Manuel d'Installation

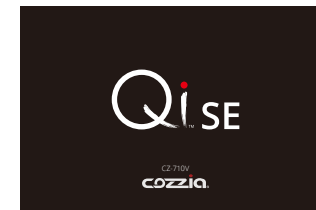

Carte de Garantie

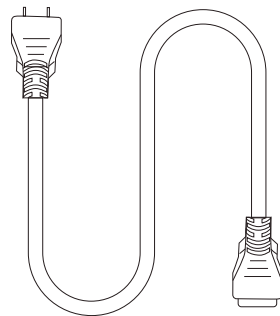

Cordon d'alimentation

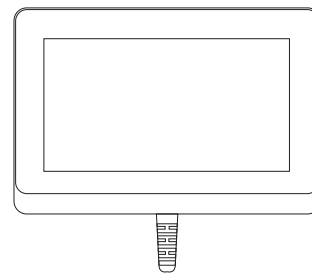

Tablette Télécommande

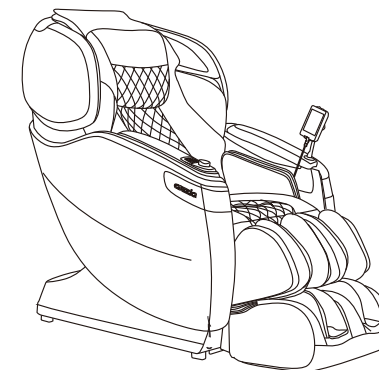

FAUTEUIL MASSANT CZ-710V

DÉPLACEMENT ET ESPACE LIBRE

Trouver l'endroit idéal pour votre nouveau fauteuil en quelques étapes.

Comment le déplacer

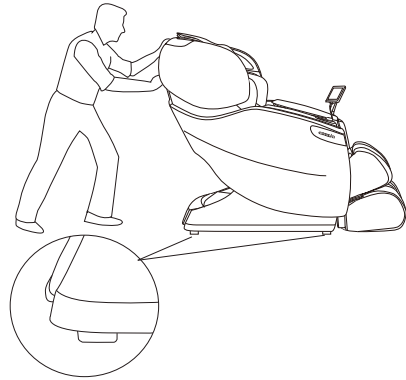

Bouger avec une légère traction ou pousser
Attention : Si vous roulez la chaise sur un plancher de bois,
des traces peuvent être laissées

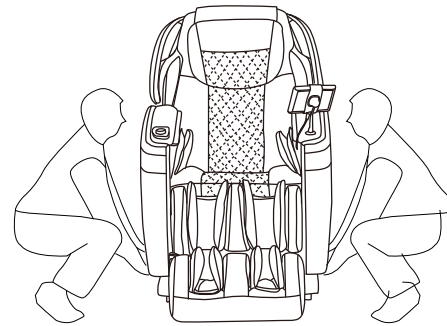

Deux personnes sont nécessaires pour
soulever le fauteuil

Espace libre

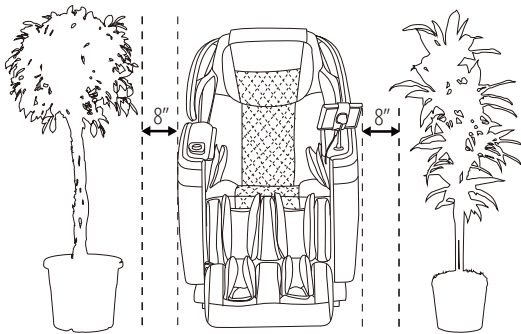

Réservez de l'espace à gauche et à droite

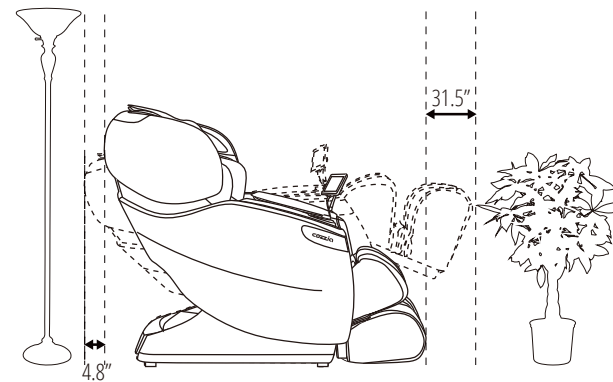

Réservez de l'espace devant et derrière

PARTIES DU FAUTEUIL

Quelques-uns des éléments les plus importants de votre fauteuil.

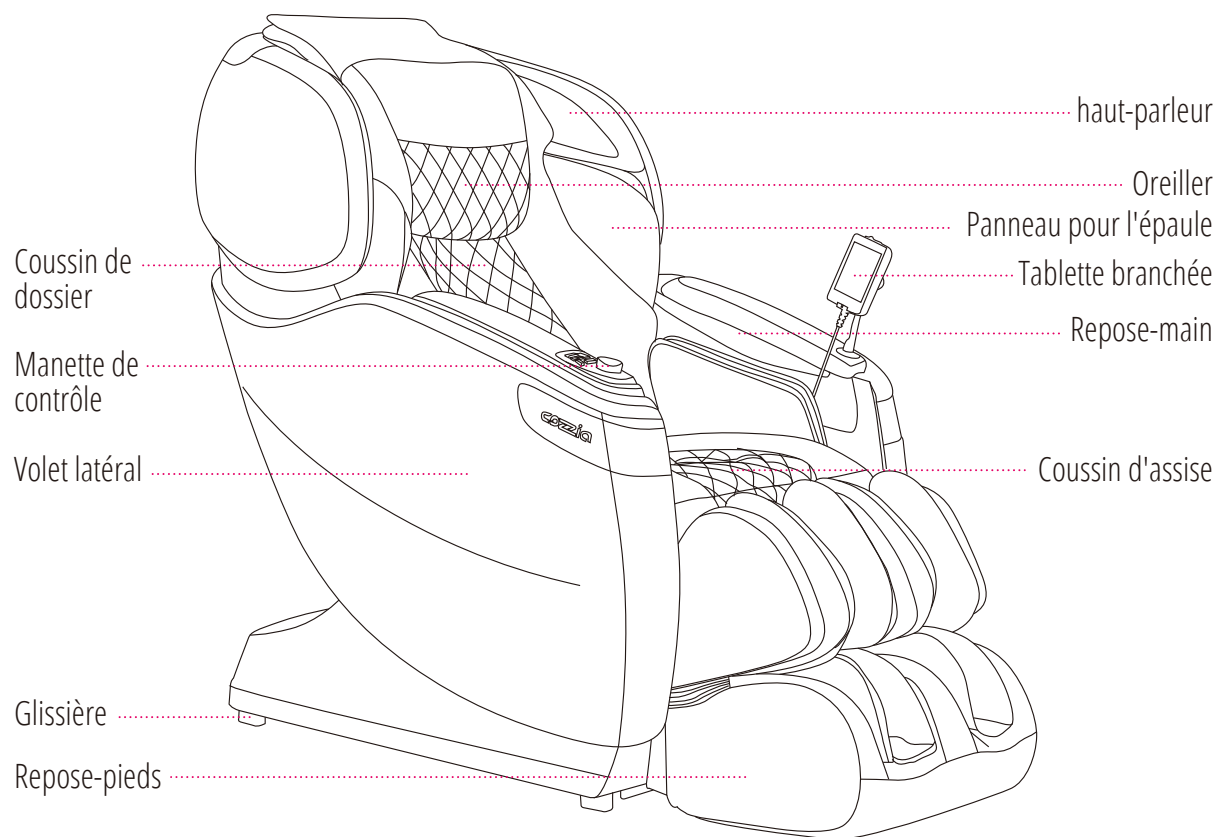

Remarque: Le haut-parleur ne fonctionne que lorsque la chaise de massage est mise en marche.



Connectez votre Smartphone, tablette ou autres appareils électroniques, au fauteuil avec la fonction Bluetooth pour faire jouer de la musique sur les haut-parleurs du fauteuil de massage.

POINTS DE MASSAGE

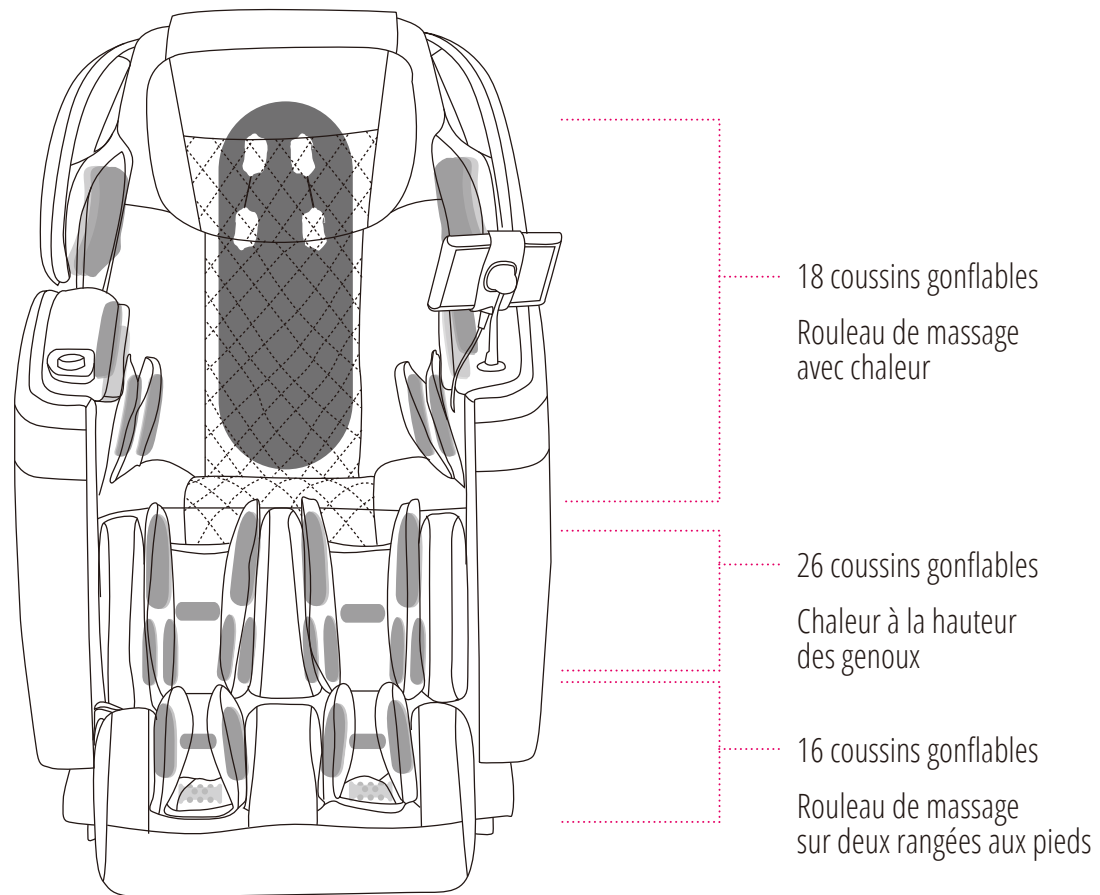

● Mode massage dos ● Coussin Gonflable ■■■■ Rouleau

SPÉCIFICATIONS DU FAUTEUIL

A savoir à propos de votre fauteuil de massage.



Modèle N°
CZ-710V/Qi SE



Durée maximale d'utilisation
30 minutes

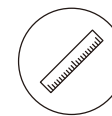

Dimensions (L x l x H)
Dimensions du fauteuil: 62.2" x 33.1" x 47.6"
Dimensions lorsqu'incliné: 77.2" x 33.1" x 41.3"



Poids à l'expédition
Poids brut: 324 lbs
Poids net: 280.5 lbs

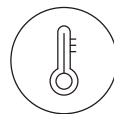

Conditions pour utilisation
Température: 10 °C -40 °C
Humidité: 30-85RH



Conditions de stockage
Température: -20 °C -60 °C
Humidité: 30-85RH

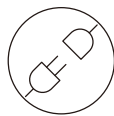

Consommation électrique
120W



Tension nominale
110 - 120V



Fréquence nominale
60Hz



Puissance d es haut-parleurs
14W (2 côtés)



Longueur du câblage
Câblage du contrôleur: 27.6"
Câblage de l'alimentation électrique: 70.9"



Dispositif de sécurité
Equippé avec des détecteurs de
surchauffe et surtension

INTERFACE DE LA TABLETTE

Nous avons conçu la tablette-contrôle de notre fauteuil massant avec une interface intuitive pour qu'utiliser votre fauteuil soit encore plus simple.

Ecran d'accueil

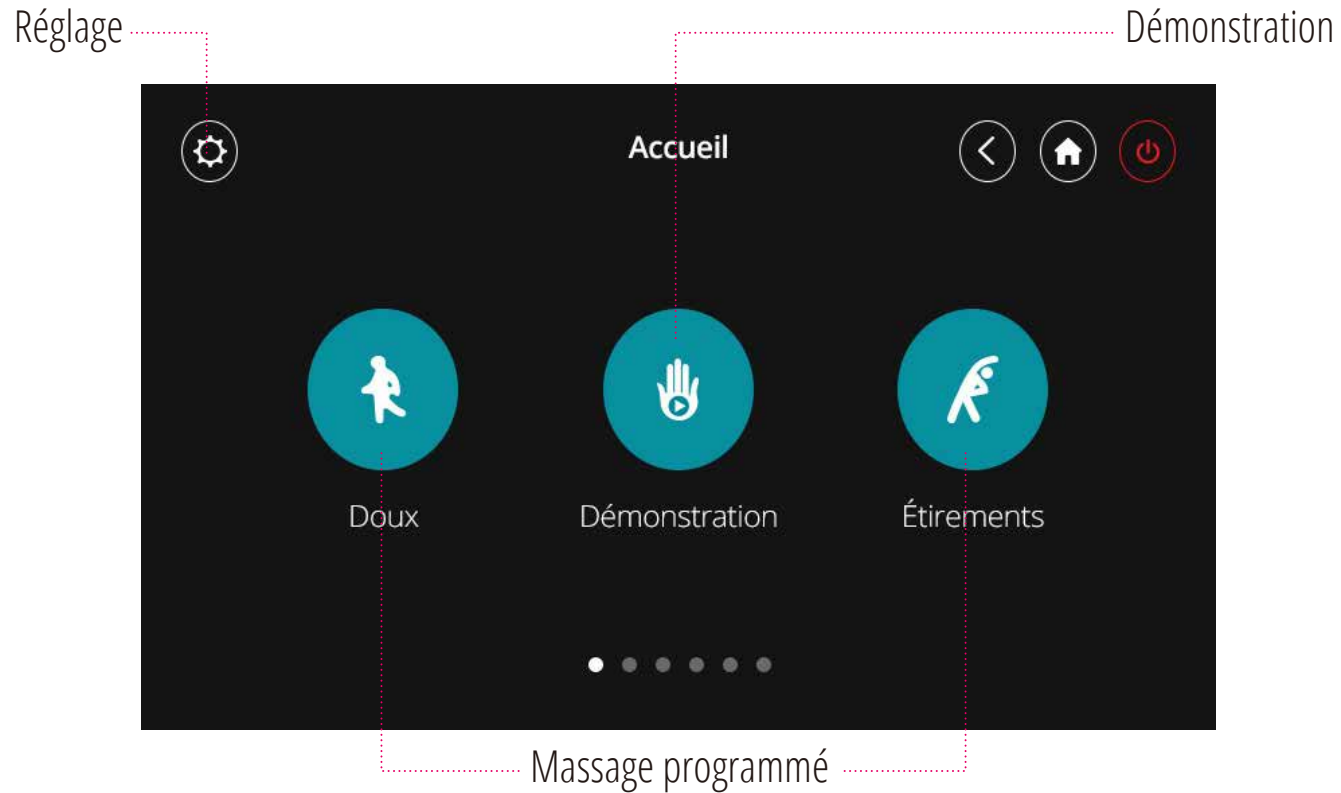

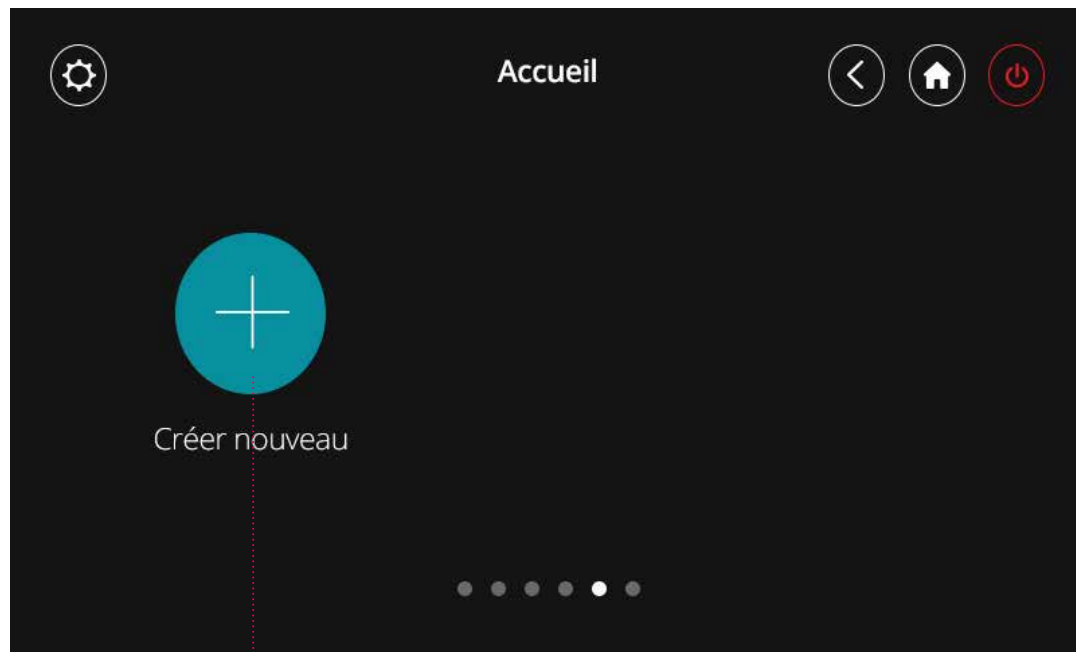

Créer un nouveau programme

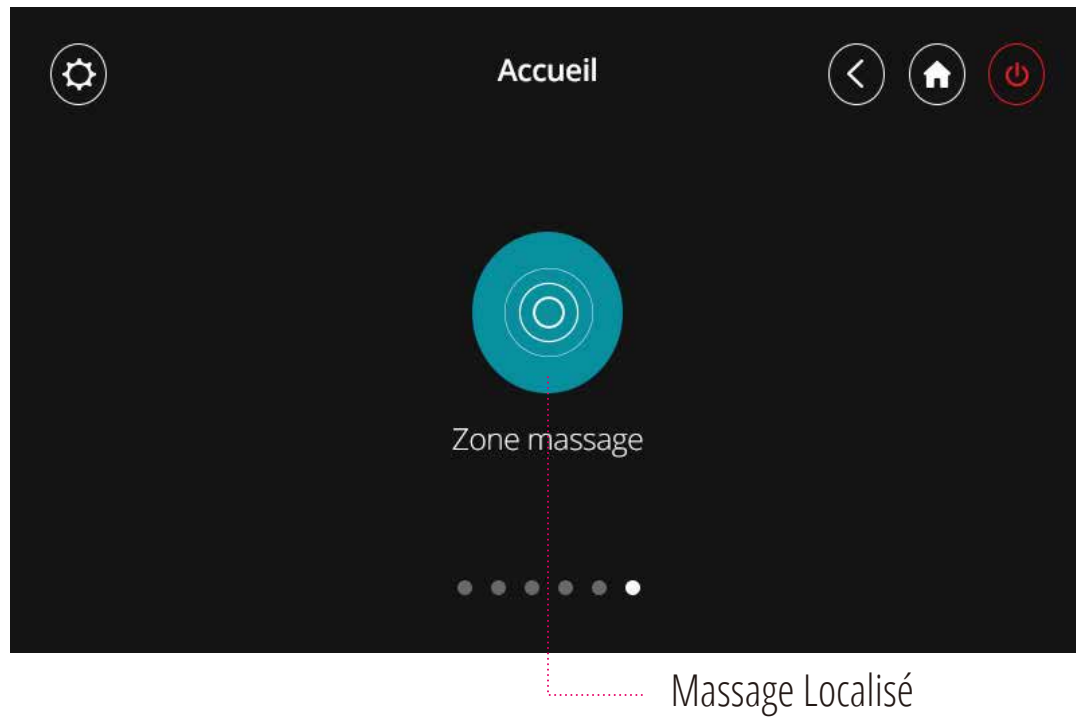

Commandes du massage

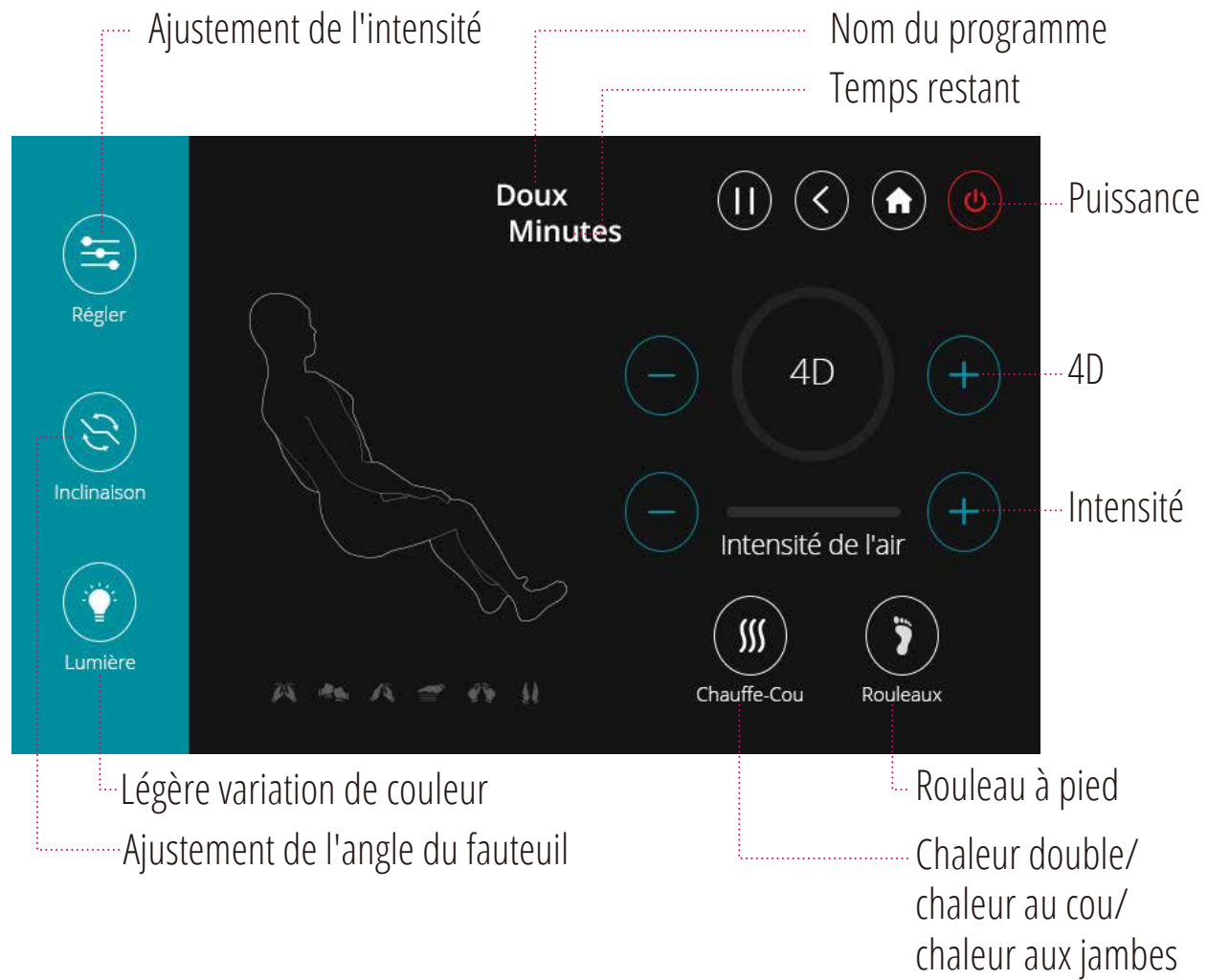

MASSAGE PROGRAMMÉ

Nous avons conçu notre fauteuil avec plusieurs options de massage s'adaptant à vos besoins. Suivez ces simples instructions pour lancer un nouveau massage programmé.

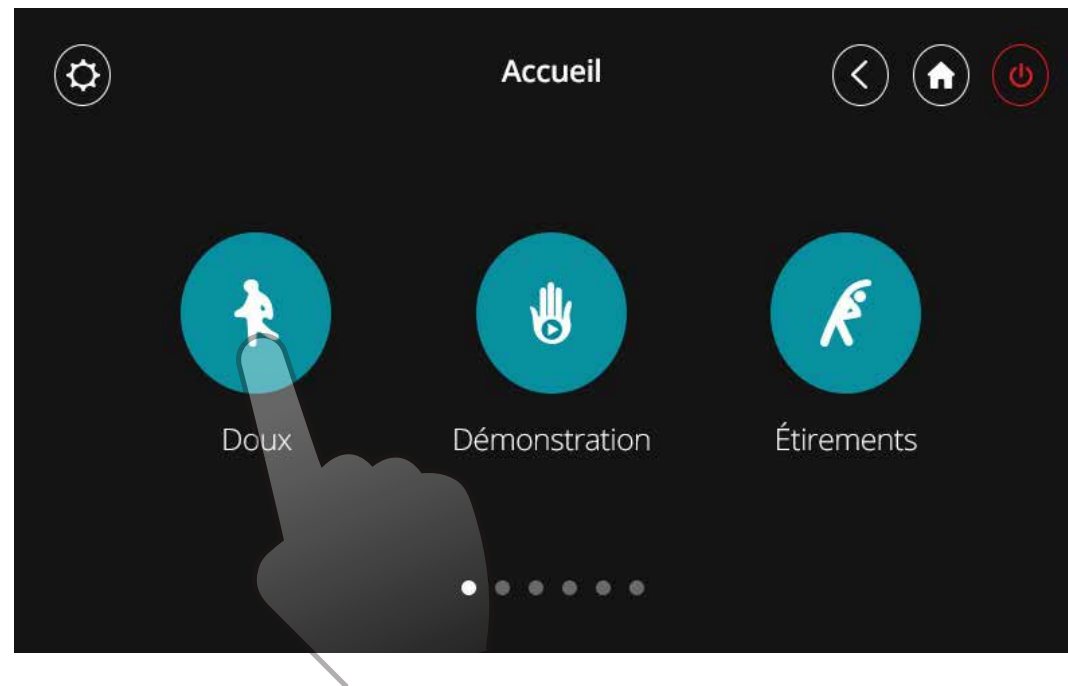

Choisir 1 programme parmi les 11 pré-programmés
(Délicat, Étirement, Massage des articulations, Massage de la colonne vertébrale, Décontractant, Dynamique, Massage suédois, Massage thaïlandais, Massage japonais, Massage chinois, Massage balinaise)

Interface massage programmé



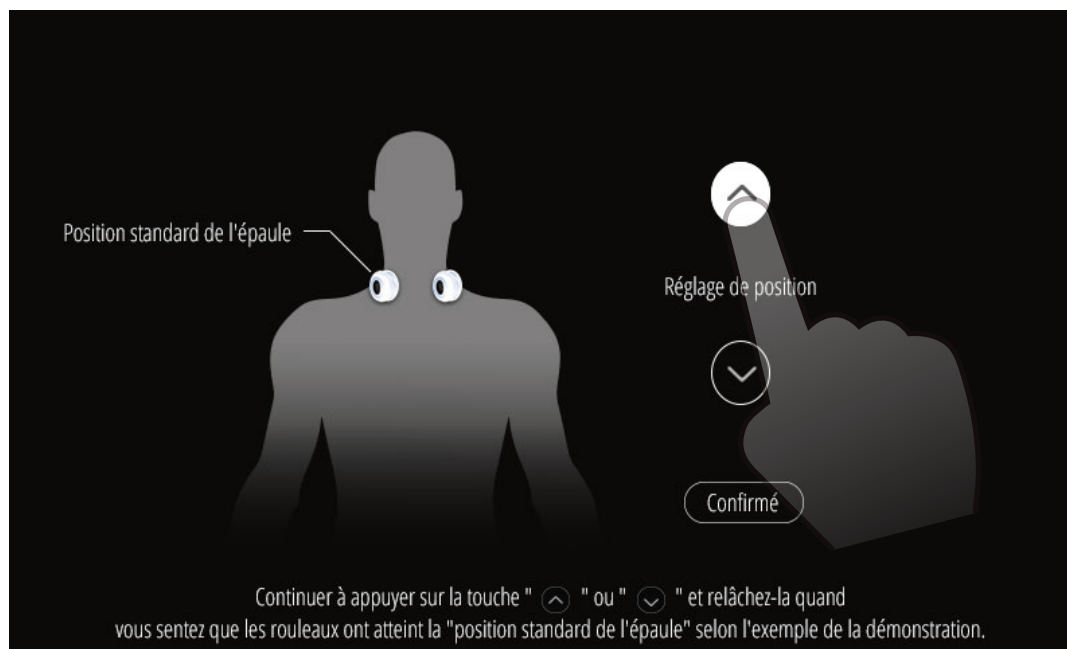

En utilisant les flèches, vous pouvez ajuster la position des rouleaux sur vos épaules

Interface d'ajustement de l'intensité du massage



Dans cette interface, vous pouvez ajuster l'intensité du massage selon votre silhouette, la vitesse de tapotement, la force de pétrissage et l'intensité des coussins d'air

Interface d'ajustement de l'inclinaison de la chaise

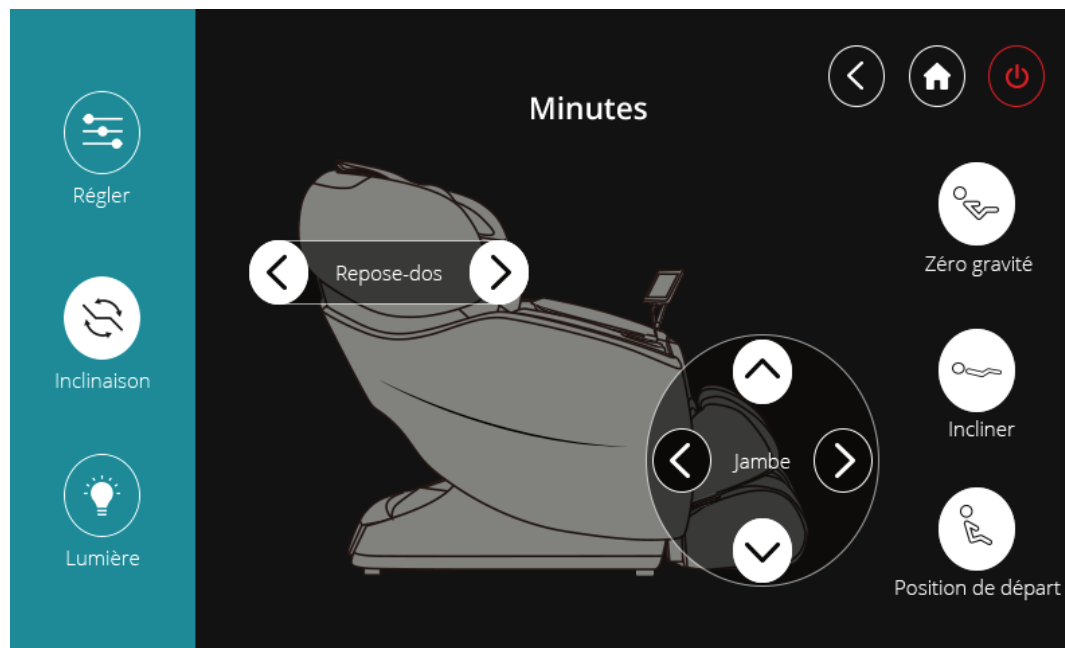

Ajuster votre chaise rapidement en choisissant une des trois positions pré-programmées. Vous pouvez aussi appuyer et tenir enfoncé le bouton des flèches pour ajuster chaque section de la chaise individuellement.

Interface de changement de la luminosité

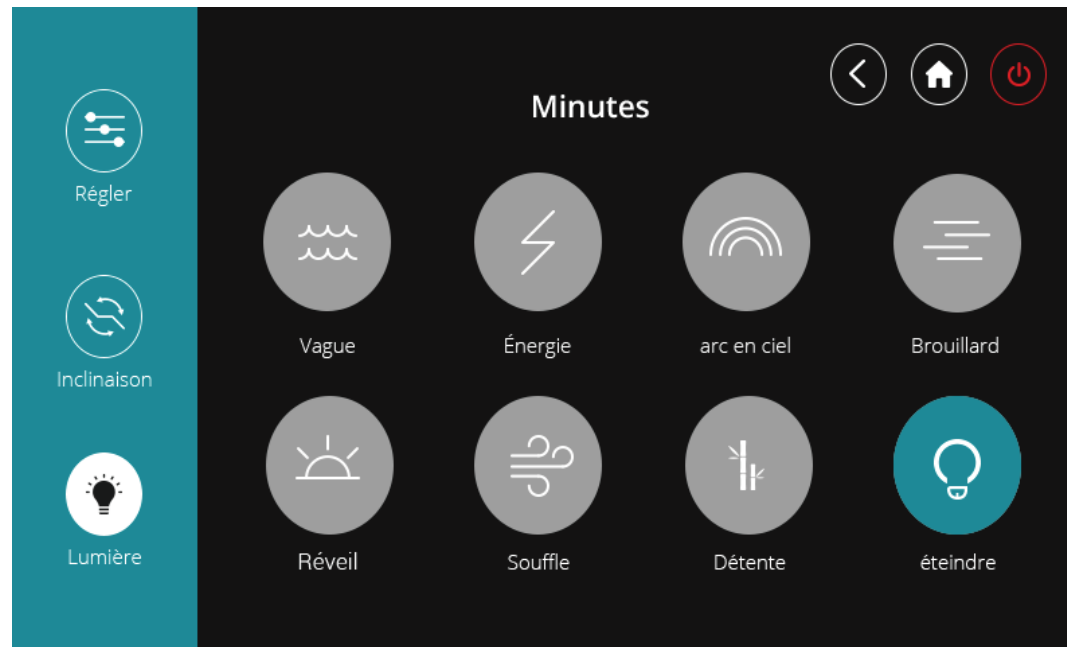

Choisir 1 des 7 types de luminosité DEL

DÉMONSTRATION

Afin que vous puissiez comprendre rapidement le fonctionnement du fauteuil de massage, nous avons créé un module de démonstration pour vous.

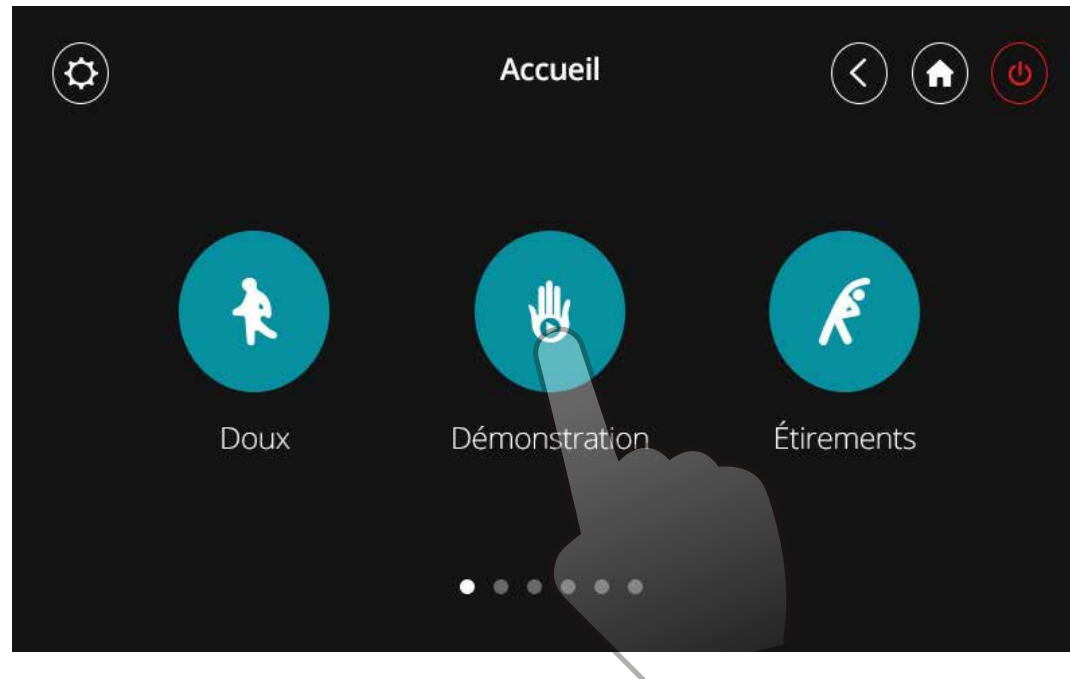

Appuyer sur l'icône du «Programme de démonstration» pour le débiter

Interface de démonstration

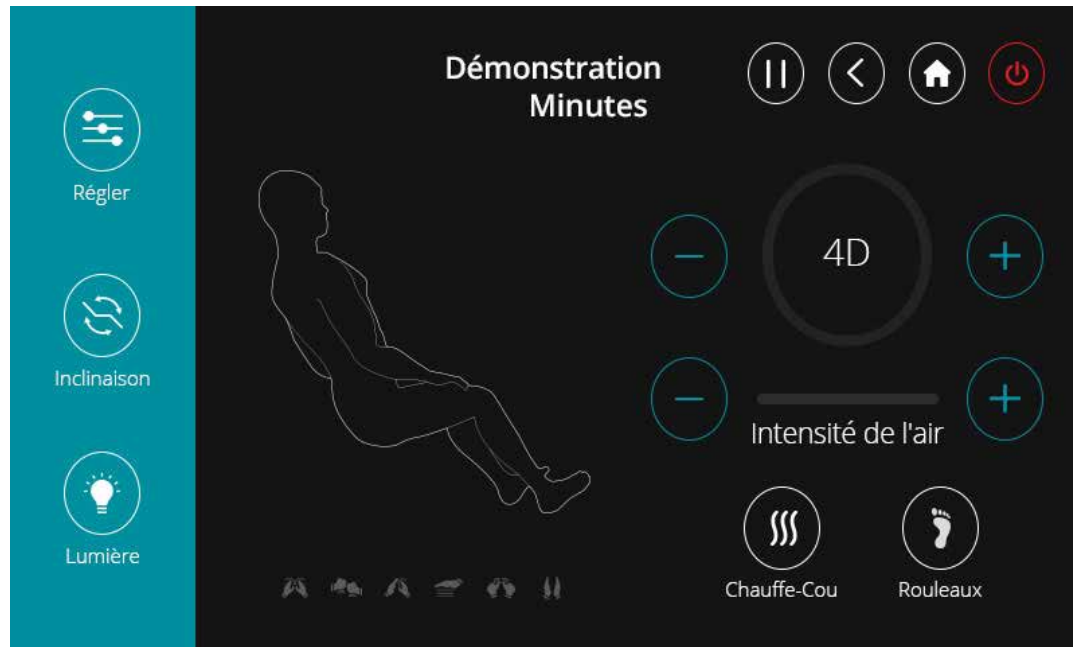

MASSAGE PERSONNALISÉ

Chaque corps est unique. C'est pourquoi nous vous donnons l'option de personnaliser votre propre massage répondre à vos besoins spécifiques. Suivez ces simples instructions pour créer un nouveau massage personnalisé. Vous pouvez créer jusqu'à 3 programmes personnalisés. Pour supprimer un programme personnalisé, appuyer sur l'icône du programme et choisir le «x».

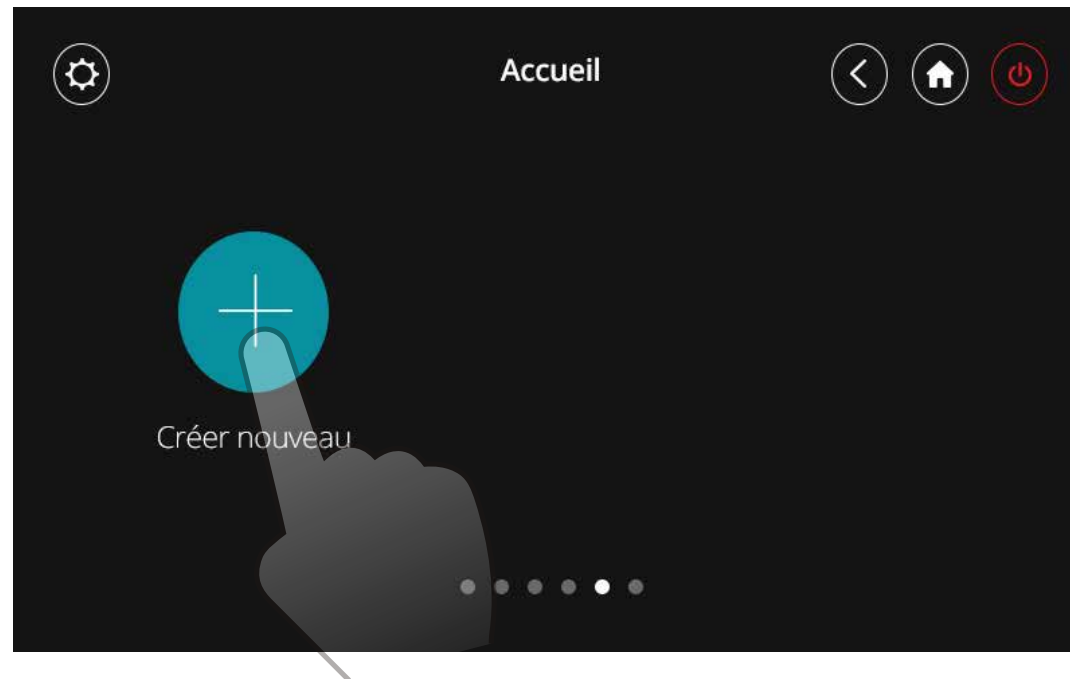

Sélectionner l'icône «Créer un nouveau programme» pour débiter sa personnalisation

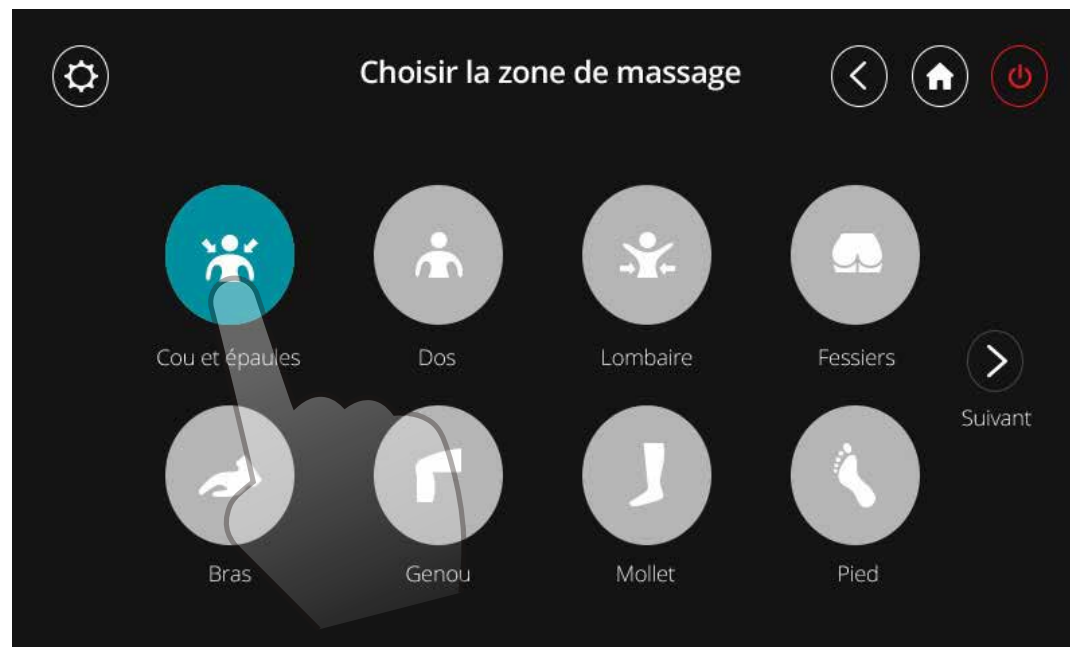

Sélectionner sur quelle partie de votre corps vous souhaitez débiter le massage

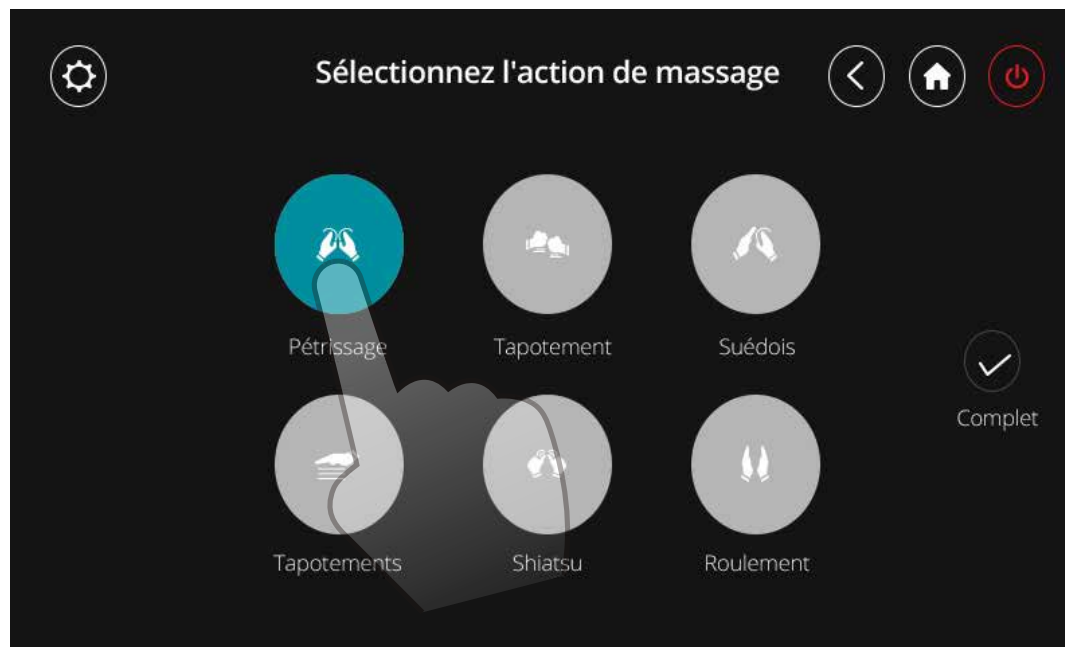

Choisir vos techniques de massage favorites. Le pétrissement, le tapotement, le frappement et le shiatsu peuvent être combinés avec le massage suédois ou le roulement

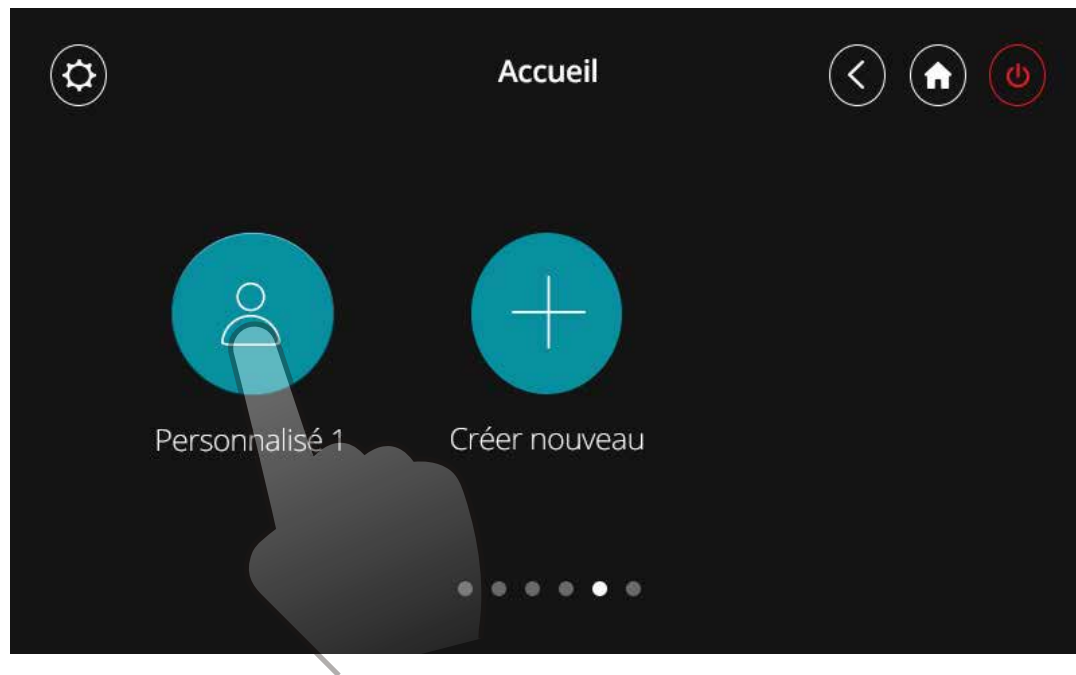

Choisir l'icône «Programme personnalisé 1» pour le débiter

Interface personnalisée



MASSAGE LOCALISÉ

Ceci est un programme de techniques de massage localisé.

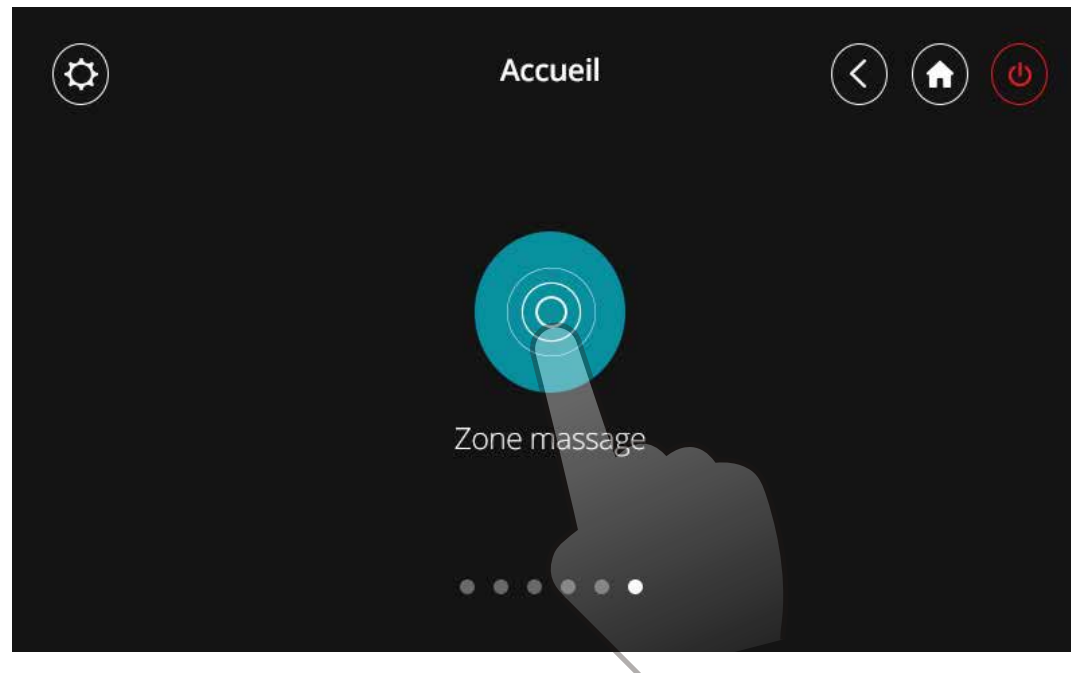

Choisir le bouton «Message localisé» pour aller à la page de message localisé

Interface 1 de massage localisé

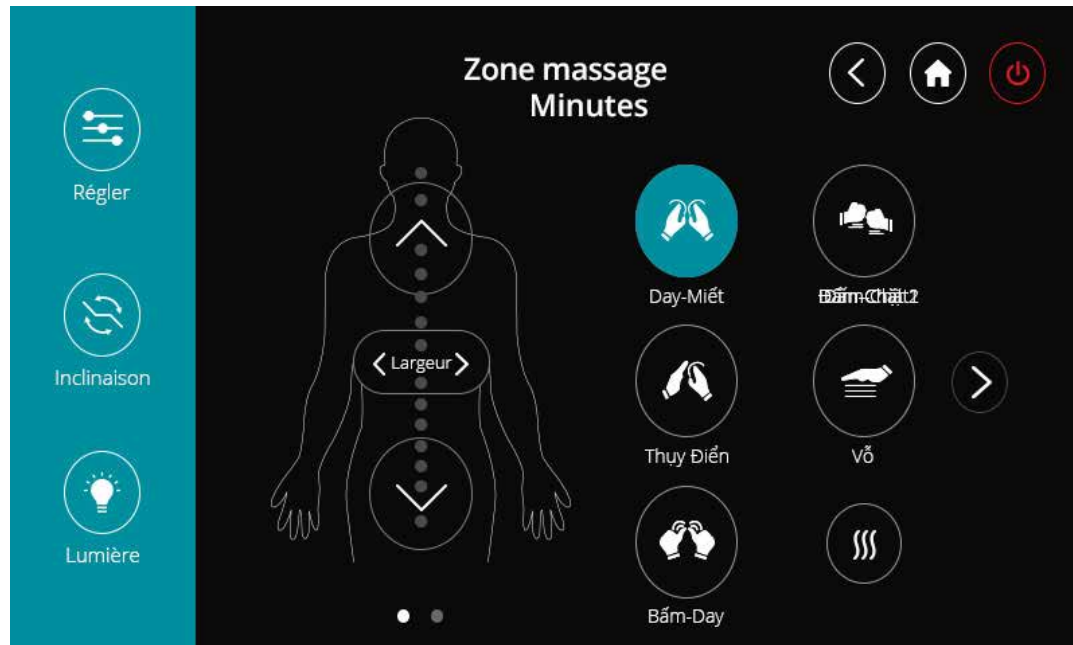

Interface 2 de massage localisé

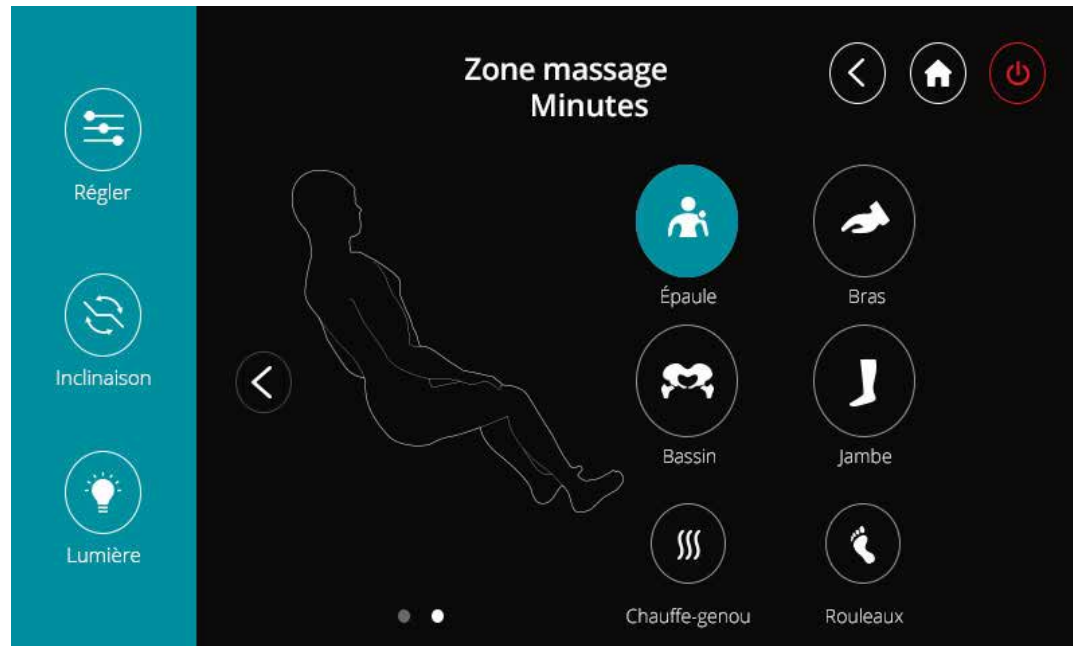

RÉGLAGES

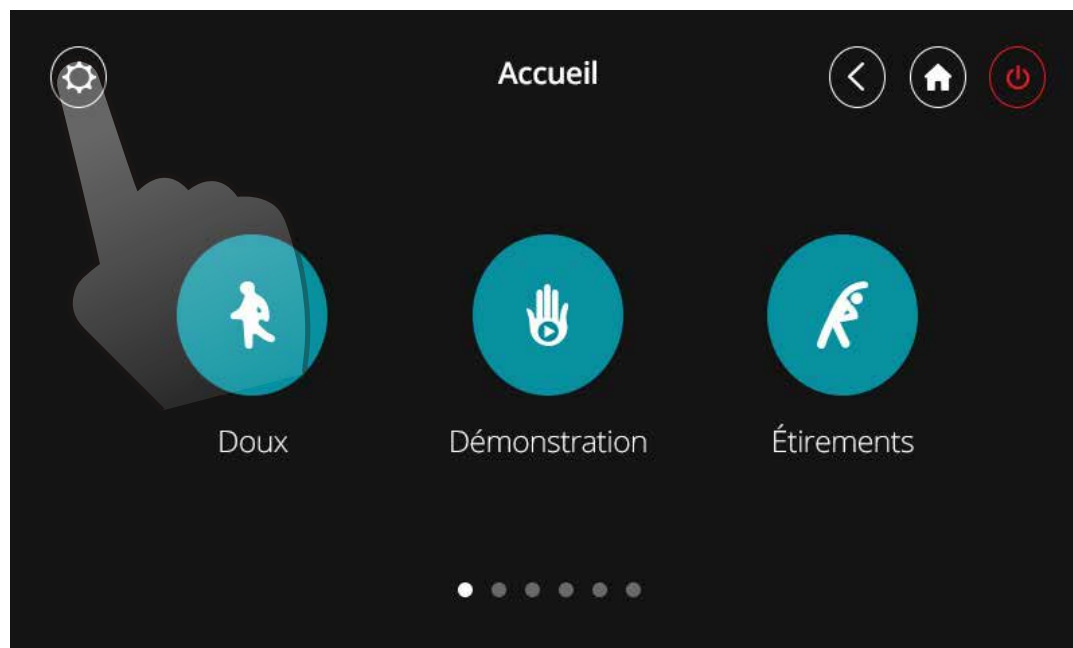

Choisir le bouton «réglages» pour aller à la page de réglages

Interface Réglages

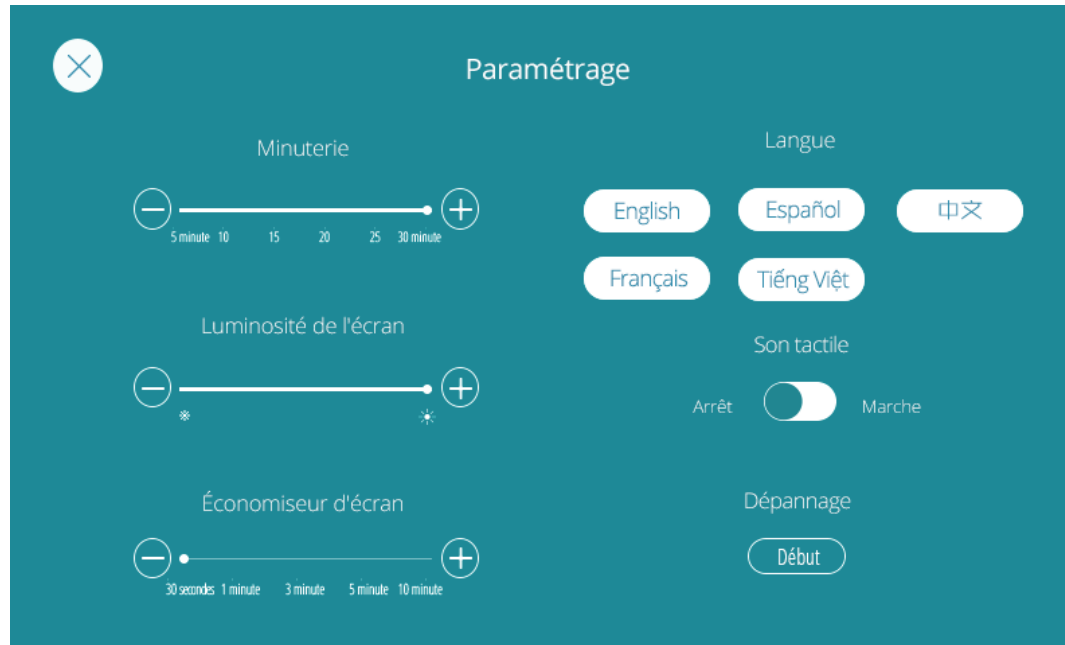

Résolution de problèmes

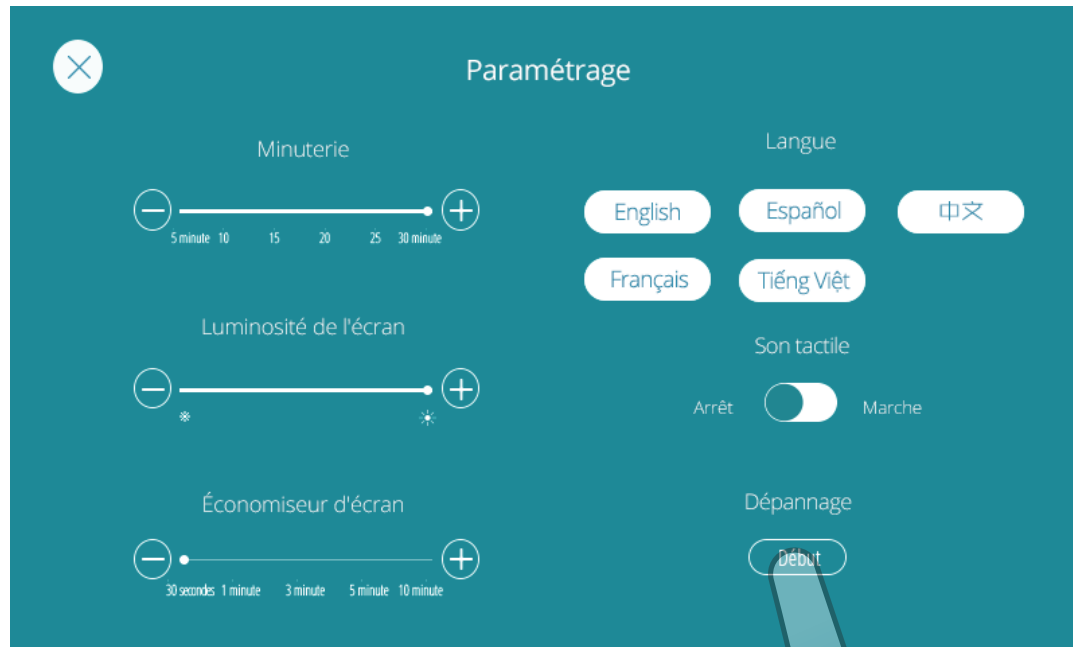

Si votre fauteuil rencontre quelque problème, appuyez sur le bouton "Démarrer" de la Résolution de Problèmes pour que le Fauteuil détecte automatiquement les zones à problèmes et contacte notre service client



Appuyez sur le bouton "Démarrer" et assurez vous que le fauteuil ne soit pas occupé pendant la détection



Votre chaise détecte de possibles dysfonctionnements, SVP patientez pour les résultats de la détection

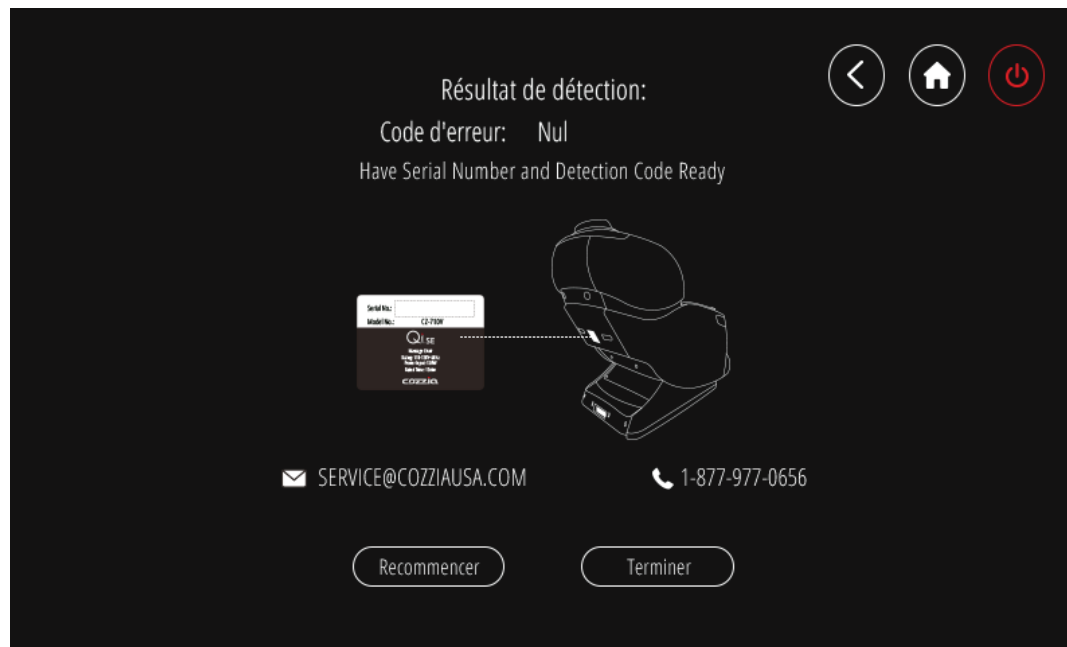

Vous pouvez utiliser le code de détection lorsque vous contactez le service client d'Cozzia à propos des problèmes de votre fauteuil

CONTRÔLE VOCAL

Ce fauteuil est compatible avec les haut-parleurs Google et Alexa (ces haut-parleurs sont disponibles sur Amazon ou Google). Avant d'utiliser la fonction de commande vocale, rendez-vous sur Google Play ou sur l'Apple Store pour télécharger notre application. Vous trouverez notre application en cherchant "Commandes vocales de Cozzia" (Cozzia Voice Commands).

Interface pour la sélection des modèles

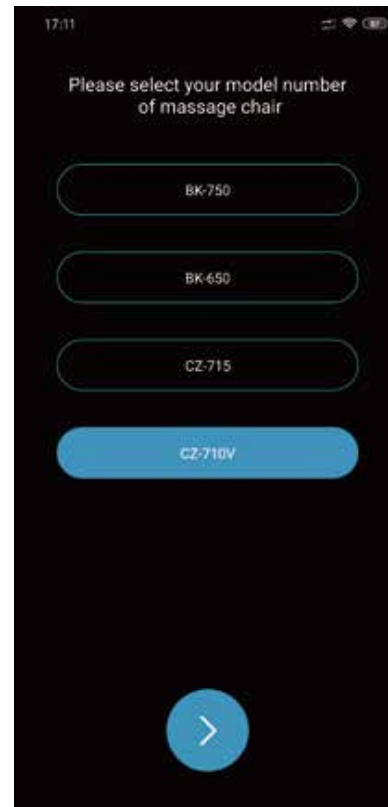

Repérez le numéro de modèle de votre fauteuil de massage.
Remarque : les numéros de modèle figurant sur la page ci-dessus sont fournis à titre de référence seulement

Interface de connexion

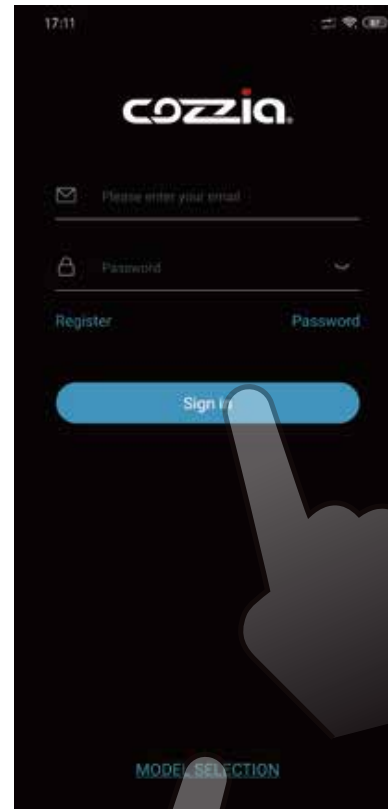

Vous pouvez vous connecter ici à un compte enregistré. Si vous n'avez pas de compte, il faudra tout d'abord vous inscrire.
Remarque : si vous avez choisi un mauvais numéro de modèle, cliquez sur "SÉLECTION DE MODÈLES"
(MODEL SELECTION) pour le sélectionner à nouveau"

Interface des instructions

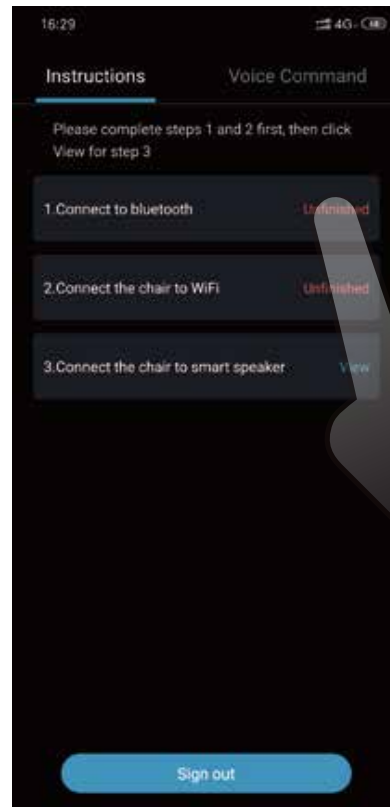

Une fois connecté, cliquez sur "incomplet" (unfinished) pour compléter les deux premières étapes

Interface Bluetooth



Sélectionnez le code Bluetooth de votre fauteuil, puis cliquez sur "Confirmer" (Confirm)

Interface de réseau sans fil

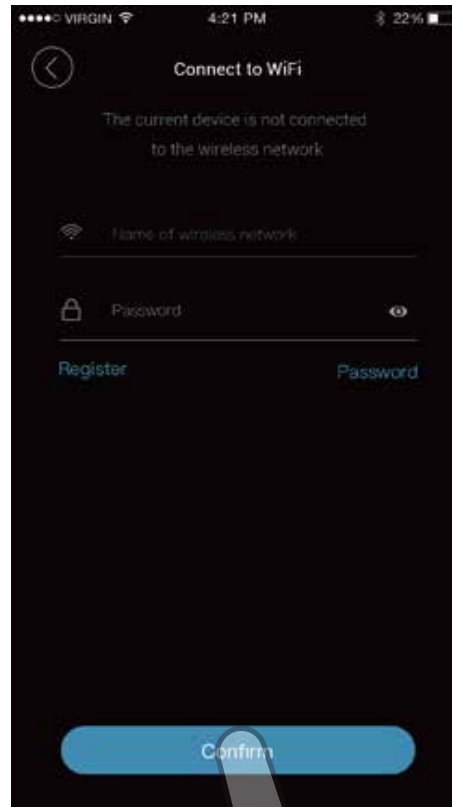

Saisissez votre nom de réseau sans fil et votre mot de passe pour vous connecter au réseau

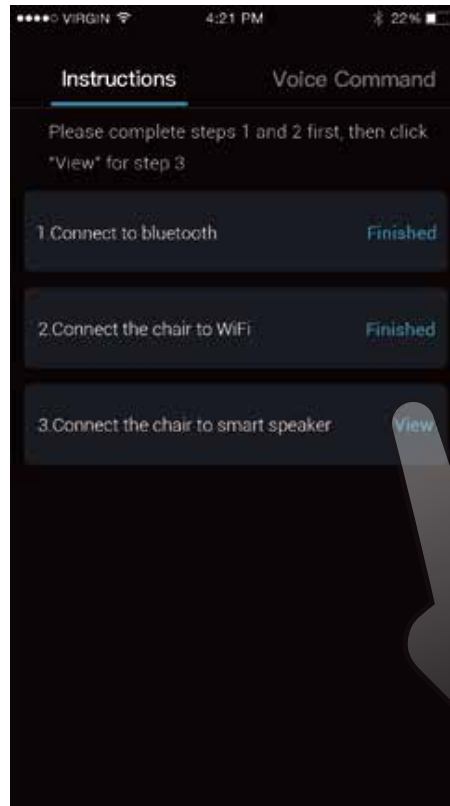

Une fois les étapes 1 et 2 terminées, elles afficheront le message Terminé" (Finished). Cliquez sur "Voir" (View) dans la section 3 pour effectuer vos paramètres pour vos haut-parleurs

Voir l'interface



Veillez suivre les consignes pour connecter vos haut-parleurs à votre fauteuil

Interface de commande vocale

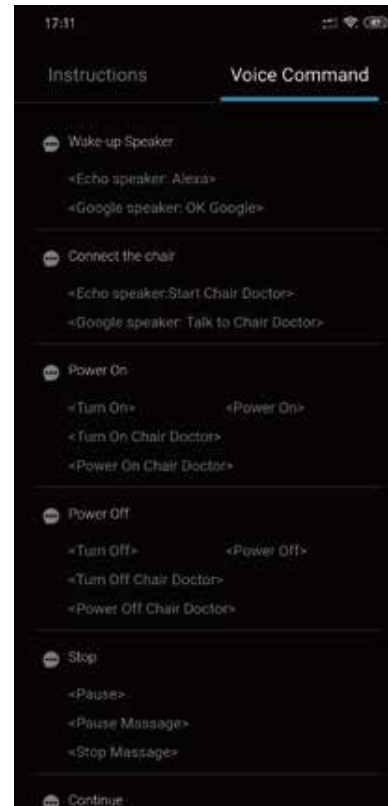

Les commandes vocales peuvent être régulièrement mises à jour, les options de contrôle figurant dans le guide de l'utilisateur sont uniquement à titre de référence

CONSIGNES DE SÉCURITÉ

Nous prenons soin de vous.

IMPORTANTES CONSIGNES DE SÉCURITÉ

Lorsque vous vous servez du fauteuil de massage, prenez toujours des précautions de base, y compris les suivantes :
Lisez toutes les instructions avant d'utiliser le fauteuil de massage.

DANGER-Pour réduire le risque d'électrocution :

- Débranchez toujours le fauteuil de massage de la prise de courant après l'utilisation et avant de le nettoyer.
- N'utilisez jamais d'épingles ou d'autres fixations métalliques sur ce fauteuil.
- Examinez attentivement le recouvrement du fauteuil avant chaque utilisation. Faites un appel de service si le recouvrement est endommagé, par exemple s'il cloque, pèle ou fissure.
- Gardez le fauteuil sec – Ne le faites pas fonctionner s'il est mouillé ou humide.

AVERTISSEMENT-Pour réduire les risques de brûlures, d'incendie, d'électrocution ou de blessures :

- Lisez toutes les instructions avant d'utiliser le fauteuil de massage.
- Ne laissez jamais sans surveillance un fauteuil de massage branché. Débranchez-le de la prise murale quand il n'est pas utilisé ou avant d'installer ou d'enlever des pièces.
- Il faut surveiller de près les enfants et les personnes ayant un handicap qui se trouvent sur le fauteuil de massage ou près de celui-ci. Ne laissez pas les enfants s'approcher du dossier inclinable ou de l'appui-jambes relevé.
- N'utilisez ce fauteuil de massage qu'aux fins décrites dans le présent manuel.
- N'utilisez pas le fauteuil de massage si le cordon ou la fiche d'alimentation électrique est endommagé (e), s'il ne fonctionne pas correctement, s'il a été échappé ou endommagé ou encore s'il est tombé dans l'eau. Dans ces cas, communiquez avec le service à la clientèle.
- Tenez la fiche d'alimentation électrique loin des surfaces chauffées.
- N'utilisez pas le fauteuil de massage si les canaux d'aération sont bloqués. Veillez à ce que ceux-ci ne soient pas obstrués par des peluches, des poils ou cheveux ou autres.
- N'insérez jamais (que ce soit volontairement ou accidentellement) d'objets dans l'une des ouvertures du fauteuil.
- N'utilisez pas ce fauteuil à l'extérieur.
- N'utilisez pas le fauteuil dans des endroits où l'on utilise des produits (pulvérisateurs) aérosol ou dans ceux où l'on administre de l'oxygène.
- Pour débrancher le fauteuil, mettez toutes les commandes en position d'arrêt (éteint), puis débranchez le fauteuil de la prise murale.
- Ne vous tenez pas debout sur le fauteuil de massage. N'utilisez le fauteuil qu'en position assises.
- Ce produit n'est pas conçu pour être utilisé par des enfants ou par des personnes qui ont des capacités physiques, sensorielles ou mentales réduites, ou encore un manque d'expérience ou de connaissances, à moins qu'ils ne reçoivent d'une personne responsable de leur sécurité une supervision ou des directives concernant l'utilisation du produit.
- Surveillez les enfants en tout temps pour veiller à ce qu'ils ne jouent pas avec le fauteuil de massage.
- Il est possible que la température du fauteuil soit assez élevée pour causer des brûlures, et ce, quel que soit le réglage des éléments chauffants. Ne laissez pas des enfants en bas âge, des personnes ayant une limitation fonctionnelle ou des personnes endormies ou inconscientes utiliser le fauteuil. Touchez régulièrement la peau qui touche les endroits chauffants du fauteuil pour éviter la formation de cloques.
- L'utilisateur peut se brûler s'il n'utilise pas le fauteuil de façon appropriée.
- N'écrasez pas le fauteuil - évitez les plis accentués.
- Ne laissez pas les enfants s'approcher d'un appui-pieds relevé (ou d'autres pièces semblables).
- **NE PAS MOUILLER – N'UTILISEZ PAS D'ÉPINGLES.**
- **N'ENLEVEZ JAMAIS LA HOUSSE.**
- Ne branchez ce fauteuil que sur une prise murale qui est proprement mise à la terre. À cet effet, consultez les Instructions de mise à la terre.

CONSERVEZ LES PRÉSENTES CONSIGNES.

Ce fauteuil de massage est conçu pour un usage résidentiel seulement.

1. Environnement d'utilisation

- N'utilisez pas le fauteuil de massage dans un endroit excessivement humide ou poussiéreux, car cela pourrait rendre le fauteuil défectueux ou créer un risque d'électrocution.
- N'utilisez pas le fauteuil de massage dans une pièce où la température est égale ou supérieure à 40 °C (104 °F).
- N'installez pas le fauteuil de massage près d'un appareil de chauffage ou d'un four, ni dans un endroit exposé à la lumière directe du soleil.
- Installez et utilisez le fauteuil de massage sur une surface lisse et antidérapante.
- Le fauteuil de massage est conçu pour un usage résidentiel seulement, et non à des fins commerciales.



Attention

- Le fauteuil de massage doit être utilisé à l'intérieur seulement.
- Si vous utilisez le fauteuil de massage dans une pièce froide, n'augmentez pas brusquement la température de la pièce. On vous recommande d'augmenter graduellement la température jusqu'à l'atteinte de la température souhaitée.
- Si vous entreposez le fauteuil de massage dans un endroit où il fait froid et le déplacez dans un endroit plus chaud, il est préférable d'attendre une heure avant de l'utiliser, à défaut de quoi la performance du fauteuil risque de ne pas être optimale, parce que des gouttelettes d'eau pourraient s'être formées sur les pièces mécaniques du fauteuil en raison de la condensation. Utiliser le fauteuil de massage dans ces conditions pourrait rendre le fauteuil défectueux.

2. Mesures de sécurité

- Pour assurer une utilisation sûre et correcte du fauteuil de massage, ne l'utilisez pas sans avoir lu attentivement les présentes consignes.
- Ne vous servez pas du fauteuil de massage si le rembourrage ou le siège a été enlevé, car cela pourrait entraîner des blessures ou des défauts.
- Ne vous servez pas du fauteuil de massage en conjonction avec d'autres matériels thérapeutiques, une couverture électrique ou autre, car cela pourrait le rendre inefficace ou entraîner des blessures.
- N'utilisez pas le fauteuil de massage une heure avant ou après un repas, car cela pourrait avoir des effets indésirables.
- Pour éviter les blessures, ne laissez jamais des enfants ou des animaux domestiques jouer autour du fauteuil de massage, par exemple derrière le dossier ou encore sous le siège ou l'appui-jambes.
- N'utilisez pas le fauteuil de massage si vous avez le corps mouillé.
- N'utilisez pas le fauteuil de massage si vous avez les mains mouillées.
- Il n'est pas recommandé d'utiliser le fauteuil de massage pendant plus de 15 minutes.
- N'utilisez pas les fonctions de massage sur le même endroit de votre corps pendant plus de cinq minutes consécutives, car cela pourrait provoquer une stimulation excessive ou des effets indésirables.
- N'insérez pas votre main ou votre pied le long des rouleaux de massage, car cela pourrait entraîner des blessures.
- Cessez immédiatement d'utiliser le fauteuil si vous ressentez un inconfort quelconque.
- Ce produit n'est pas conçu pour aider l'utilisateur à traiter lui-même ses troubles médicaux; ceux-ci devraient être gérés par un prestataire de soins de santé qualifié.
- Les personnes qui prennent des médicaments ou qui ont des troubles médicaux doivent consulter leur médecin avant d'utiliser le fauteuil. N'utilisez pas le fauteuil si vous ne vous sentez pas bien.

3. Toute personne avec un problème médical

Devraient consulter un médecin avant toute utilisation ceux qui:

- ont reçu une prescription de repos de la part d'un médecin.
- ont une anomalie de la moelle épinière ou ont subi une lésion médullaire.
- ont des problèmes de dos.
- souffrent de diabète, d'ostéoporose ou de toute autre déficience sensorielle.
- ont des problèmes de dysfonction articulaire comme un rhumatisme, un orteil en marteau ou la goutte.
- ont un stimulateur cardiaque ou tout autre dispositif électronique médical.
- sont ou pourraient être enceintes.
- souffrent de phlébite ou de thrombose.
- ont un risque accru de développer des caillots.
- ont récemment subi une intervention chirurgicale.
- ont des tiges ou vis chirurgicales ou tout autre dispositif métallique dans les jambes, les chevilles ou les pieds.



Attention

- Ce fauteuil de massage n'est pas conçu pour être utilisé par des enfants ou par des personnes qui ont des capacités physiques, sensorielles ou mentales réduites, ou encore un manque d'expérience ou de connaissances, à moins qu'ils ne reçoivent d'une personne responsable de leur sécurité une supervision ou des directives concernant l'utilisation du fauteuil de massage.
- Surveillez les enfants en tout temps pour veiller à ce qu'ils ne jouent pas avec le fauteuil de massage.
- N'utilisez pas le fauteuil de massage si vous êtes en état d'ébriété.
- N'appliquez pas les rouleaux de massage directement sur la tête, l'articulation du coude ou du genou, le tronc ou l'abdomen.
- Si vos jambes ou vos pieds glissent de l'appui-jambes pendant le massage, ne vous forcez pas pour les y remettre, car cela pourrait entraîner des blessures.
- Enlevez immédiatement la fiche d'alimentation électronique de la prise de courant si vous renversez accidentellement un liquide sur le fauteuil de massage. Ne touchez pas la fiche d'alimentation (pour la brancher ou la débrancher) si vous avez les mains mouillées.
- N'altérez pas le cordon d'alimentation et n'utilisez pas le fauteuil de massage si le cordon est endommagé, car cela pourrait rendre le fauteuil défectueux ou créer un risque d'électrocution.

4. Circonstances dans lesquelles il ne faut pas utiliser le fauteuil de massage

Dans les circonstances suivantes, éteignez immédiatement l'interrupteur principal d'alimentation et débranchez le cordon d'alimentation de la prise de courant :

- si de l'eau tombe accidentellement sur le fauteuil de massage, car cela pourrait créer un risque d'électrocution ou rendre le fauteuil défectueux.
- si le tissu du dossier est déchiré et que les composants internes du fauteuil sont exposés.
- si vous ressentez de la douleur ou de l'inconfort pendant le massage, cessez immédiatement d'utiliser le fauteuil et consultez votre médecin.
- si vous remarquez toute défectuosité ou condition anormale pendant que le fauteuil de massage fonctionne.
- s'il y a une panne de courant, car des blessures pourraient survenir si le courant est rétabli de façon soudaine.
- s'il y a de la foudre.

5. Assemblage et réparation du fauteuil de massage

- Ne démontez pas la housse du dossier du fauteuil de massage et ne touchez pas aux composants internes, car cela pourrait rendre le fauteuil défectueux ou créer un risque d'électrocution.
- Ce fauteuil de massage ne doit être entretenu ou réparé que par un professionnel. N'essayez pas de démonter ou de réparer le fauteuil de massage par vous-même.

6. Remarques au sujet de la fiche et du cordon d'alimentation électrique

- Assurez-vous que la tension du courant alternatif (c.a.) correspond aux spécifications indiquées pour le fauteuil de massage.
- Ne touchez pas la fiche d'alimentation (pour la brancher ou la débrancher) si vous avez les mains mouillées, car cela pourrait rendre le fauteuil défectueux ou créer un risque d'électrocution.
- Pour débrancher la fiche d'alimentation électrique, tirez sur la fiche et non sur le cordon d'alimentation.
- Le fauteuil s'éteindra automatiquement grâce à la fonction de minuterie automatique, mais n'oubliez pas d'éteindre l'interrupteur principal d'alimentation après chaque utilisation.
- Ne placez pas le cordon d'alimentation sous le fauteuil de massage ou tout autre objet lourd.
- N'enroulez pas le cordon d'alimentation autour du fauteuil de massage, car cela pourrait endommager le cordon et faire augmenter le risque d'incendie ou d'électrocution.
- N'utilisez pas le fauteuil de massage si le cordon d'alimentation ou la rallonge électrique est endommagé(e).
- N'utilisez pas le fauteuil de massage si la prise de courant est instable.
- Si le cordon d'alimentation est endommagé, il faut le faire remplacer par un technicien qualifié

INSTRUCTIONS DE MISE À LA TERRE DÉPANNAGE

Ce produit doit être mis à la terre. S'il est défectueux ou s'il tombe en panne, la mise à la terre offre un passage de résistance moindre au courant électrique, et ce, pour réduire le risque d'électrocution. Ce produit est équipé d'un câble d'alimentation doté d'un conducteur et d'une fiche d'alimentation électrique pour la mise à la terre. La fiche d'alimentation électrique doit être branchée sur une prise murale appropriée qui est proprement installée et mise à la terre conformément aux réglementations et codes locaux.

Danger – Un branchement incorrect du conducteur de mise à la terre peut entraîner une décharge électrique. Si vous n'êtes pas certain que votre produit est correctement raccordé à un système de mise à la terre, faites-le vérifier par un électricien ou un technicien qualifié. Si la fiche ne correspond pas à la prise, demandez à un électricien qualifié d'installer une prise adéquate.

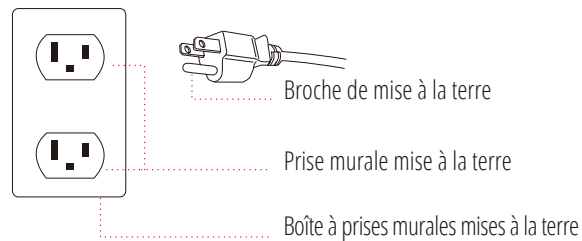

Ce fauteuil de massage est contrôlé par un micro-ordinateur et peut donc faire l'objet de sautes de courant allant de +10 p. 100 à -15 p. 100. Les situations suivantes peuvent se produire s'il survient une saute de courant :

Situation	Solution
Le fauteuil de massage est branché sur la source d'alimentation électrique, mais ne fonctionne pas.	<ol style="list-style-type: none">1. Vérifiez si la fiche est bien branchée et fonctionne correctement.2. Assurez-vous que l'interrupteur du fauteuil se trouve à la position « I ».
La télécommande fonctionne, mais le fauteuil de massage ne fonctionne pas.	Il est possible que la télécommande ait subi une surchauffe en raison d'un usage prolongé. Coupez l'alimentation électrique pendant au moins 30 à 50 minutes.
La télécommande et le fauteuil de massage ne fonctionnent pas.	<ol style="list-style-type: none">1. Assurez-vous que le fauteuil est branché sur une prise d'alimentation électrique qui fonctionne.2. Coupez et branchez de nouveau l'alimentation électrique.

ENTRETIEN ET RANGEMENT

1. Rangement du fauteuil de massage

- Enlevez la poussière et la saleté du fauteuil de massage au moyen d'un chiffon sec, doux et propre après l'usage.
- Faites en sorte que le fauteuil reste propre et à l'écart des endroits à humidité élevée.
- Si vous n'utiliserez pas le fauteuil de massage pendant une longue période, recouvrez-le d'une housse et débranchez sa fiche d'alimentation de la source d'alimentation électrique.

Attention

- Ne rangez pas le fauteuil de massage à la lumière directe du soleil ou dans des endroits où il fait très chaud, à défaut de quoi le revêtement pourrait se décolorer.
- Ne laissez pas le fauteuil de massage en contact avec du vinyle ou du papier peint pendant de longues périodes, à défaut de quoi il pourrait y avoir décoloration.

2. Nettoyage du fauteuil de massage

- Avant de nettoyer le fauteuil de massage, assurez-vous que l'interrupteur principal de marche/arrêt est à la position arrêt et que la fiche électrique est débranchée de la source d'alimentation électrique.
- Enlevez la poussière et la saleté du fauteuil de massage au moyen d'un chiffon sec, doux et propre après l'usage.
- Vous pouvez nettoyer ce produit en profondeur au moyen d'un chiffon légèrement humide.
- Ne repassez pas le revêtement.
- Ne lavez pas le revêtement au moyen d'une machine à laver domestique, à défaut de quoi la qualité du revêtement pourrait se détériorer.

Attention

- Ne vous servez pas d'agents de nettoyage abrasifs comme du benzène ou du solvant pour nettoyer le fauteuil de massage, à défaut de quoi le revêtement pourrait se décolorer.

3. Nettoyage de la télécommande

- Servez-vous d'un chiffon propre et sec pour nettoyer la télécommande.

Attention

- Ne vous servez pas d'un chiffon mouillé pour nettoyer la télécommande, à défaut de quoi cela pourrait provoquer une défectuosité.

RENSEIGNEMENTS SUR LA GARANTIE

Les produits Cozzia sont livrés avec garanties suivantes :

Les fauteuils de massage, les meubles rembourrés mécaniques et les fauteuils de massage pour cinéma maison de marque Cozzia sont livrés avec une garantie de service à votre domicile de trois ans .

Le service à la clientèle de Cozzia n'accepte pas les retours de marchandise (RMA) pour ces produits.

Les produits cozzia peuvent être réparés par le client ou par un technicien de réparation à votre domicile.

Cozzia n'accepte pas les retours de marchandise (ARM) des consommateurs.

ENTRETIEN ET SOUTIEN TECHNIQUE

Pour plus d'informations sur la garantie et l'entretien, contactez le service à la clientèle d'Cozzia en composant le 1-877-977-0656, entre 9h et 17h du lundi au vendredi, en envoyant un courriel à service@cozziausa.com ou en consultant le site Web www.cozziausa.com (en anglais seulement).

Les clients devront avoir en main le numéro de série du produit ainsi qu'une preuve d'achat datée (reçu de vente) s'ils communiquent avec le service à la clientèle de Cozzia au sujet de réparations.

Les représentants du service à la clientèle de Cozzia pourront répondre à la majorité de vos questions, mais dans certains cas, il pourrait être nécessaire d'envoyer un spécialiste du service technique pour profiter d'un meilleur soutien technique.

Les réparations non couvertes par la garantie sont effectuées en fonction des incidents. Le service à la clientèle de Cozzia doit d'abord s'assurer que l'appareil est défectueux et quelles réparations seront nécessaires. Tous les frais applicables pour les réparations, les pièces, l'expédition, la manutention, les taxes locales et les frais supplémentaires par incident seront facturés au client, pour toutes réparations et appels de service non couverts par la garantie.

Une preuve d'achat (reçu original) est nécessaire pour les réparations et entretiens couverts par la garantie.

GARANTIE PROLONGÉE

Cozzia offre des programmes de garantie prolongée afin d'offrir une meilleure d'achat des produits cozzia aux consommateurs. La garantie prolongée est une garantie limitée de trois ans sur la réparation ou le remplacement du fauteuil de massage y compris le service à domicile.

Consultez le site Web www.cozziausa.com (en anglais seulement) pour toutes mises à jour concernant les modalités et la tarification des garanties prolongées.

Réparations du produit

Souvent, la réparation des produits Cozzia peut facilement être effectuée par le client à son propre domicile grâce aux pièces et instructions fournies par Cozzia (par exemple: le remplacement d'une télécommande), et ce sans nécessiter d'appeler un technicien.

- Appareils en montre et équipement de démonstration:
Les appareils sont livrés avec une période de garantie proportionnelle débutant le jour où l'article a été mis en montre et branché sur une prise de courant par le détaillant ou filiale. Le client doit être muni d'une preuve d'achat pour tirer avantage de la garantie de service et sur les pièces. Les pièces et l'entretien non couverts par la garantie peuvent être aussi procurés à des frais supplémentaires.
- Période de garantie : commence dès l'achat du fauteuil. Une preuve d'achat est nécessaire toutes réparations couvertes par la garantie. La période de garantie se calcule en jours civils continus en fonction de semaines de sept jours.
- Entretien mobile : le service à la clientèle Cozzia déterminera le problème et organisera la visite d'un fournisseur des services autorisés, qui sera en mesure de réparer le fauteuil à la résidence du client.
- Pièces: toutes les pièces requises pour les réparations seront envoyées gratuitement au client par le service à la clientèle de Cozzia.

LIMITES ET EXCLUSIONS DES GARANTIES DU CONSOMMATEUR

- Les garanties ne sont en vigueur que dans les 48 états contigus des États Unis et au Canada et ne sont valides que si le client se sert du fauteuil en suivant les directives du manuel d'instructions approprié.
- Les garanties ne s'appliquent qu'aux produits Cozzia, et non aux accessoires et autres améliorations.
- L'entretien mobile doit être préapprouvé et réalisé par le personnel autorisé de Cozzia. Le Service Mobile est seulement disponible aux États-Unis et dans les grandes régions métropolitaines du Canada.
- Le ramollissement de la mousse et des matériaux composites qui forment les coussins, le rembourrage et la mousse à mémoire de forme se produit naturellement et n'est pas considéré comme une défaillance en vertu de la présente garantie.
- La décoloration, l'usure et l'empilage du tissu se produisent naturellement et ne sont pas considérés comme des défaillances en vertu de la présente garantie.

- Les marques naturelles et les variations dans le grain et la teinture du cuir ne sont pas considérées comme des défaillances en vertu de la présente garantie.
- Les garanties ne couvrent pas les pertes ou dommages résultant de ce qui suit : installation inadéquate, réparations ou modifications non autorisées, utilisation inappropriée de l'alimentation électrique, panne d'électricité, chute d'un produit, défaillance ou endommagement d'une pièce à la suite du non-respect des directives du manuel d'instructions approprié, transport, vol, abus, utilisation incorrecte, négligence, vandalisme ou conditions environnementales (incendie, inondation, rouille, corrosion, sable, saleté, vents violents, grêle, tremblement de terre ou exposition aux conditions climatiques). En outre, les garanties ne couvrent pas les pertes survenues pendant que le produit se trouve dans une installation de réparation ou qu'il est dans l'attente de pièces ou de réparations.
- Les dommages résultant de l'expédition ou de la manutention ne sont pas considérés comme des défaillances en vertu de la présente garantie.
- Cozzia et ses représentants ne peuvent en aucun cas être tenus responsables de dommages indirects, consécutifs ou accidentels (y compris les dommages résultant d'une perte de profits, d'une interruption des activités, de blessures corporelles ou de problèmes médicaux), et ce, même si l'autre partie a été informée de la possibilité de tels dommages ou d'autres problèmes.
- Les garanties ne sont pas transférables et ont priorité sur toute autre garantie expresse ou tacite, y compris, sans toutefois s'y limiter, toute garantie tacite, commercialité ou adaptation à une fin particulière.
- L'unique responsabilité de Cozzia et l'unique voie de recours de l'acheteur s'appliquent à la réparation ou, à la discrétion de Cozzia, au remplacement de la pièce défectueuse. Nonobstant ce qui précède, si les pièces de remplacement pour l'équipement défectueux ne sont pas disponibles, Cozzia se réserve le droit de substituer l'appareil au lieu de le réparer ou de le remplacer.
- Toutes les garanties commencent au moment de l'achat; aucune allocation ni aucun prolongement ne sera accordé pour la livraison ou l'installation.
- Les garanties ne sont pas valides si l'appareil est loué ou s'il est utilisé à des fins commerciales ou par d'autres consommateurs non résidentiels.



861 S. Oak Park Road,
Covina, CA 91724

TEL: 1-877-977-0656
FAX: 1-800-521-4712
SERVICE@COZZIAUSA.COM

WWW.COZZIAUSA.COM